

Opryskiwacz plecakowy z napędem elektrycznym
NEPTUNE EL 15



Nr indeksu instrukcji: SE1296 • Wersja instrukcji: v3.0 • Data wydania: 05.2020

original
neptune
super

el



CE

garden
pro 

MADE IN POLAND



6 lat gwarancji na zbiornik

6 years tank guarantee

PL INSTRUKCJA OBSŁUGI

DE BEDIENUNGSANLEITUNG

EN OWNER MANUAL

RU ИНСТРУКЦИЯ ПО ЭКСПЛУАТАЦИИ

PL

1. Zbiornik główny opryskiwacza
2. Szelki i pas biodrowy
3. Nakrętka zabezpieczająca wlew
4. Sitko (w nim części zapasowe)
5. Uchwyt na lancę teleskopową
6. Uchwyt transportowy
7. Nakrętka serwisowa **(NIE ODKRĘCAĆ !!)**
8. Lanca teleskopowa z dyszą standardową
9. Bezpiecznik 5A
10. Zespół rękojeści z manometrem, filtrem i zaworem STOP
11. Włącznik główny
12. Woltomierz
13. Gniazdo ładowarki
14. Podstawa opryskiwacza z akumulatorem

EN

1. Sprayer's main tank
2. Straps and hip belt
3. Filling unit safety cap
4. Strainer (with spare parts)
5. Adjustable lance holder
6. Transport handle
7. Maintenance cap **(DO NOT UNSCREW !!)**
8. Adjustable lance with standard nozzle
9. 5A safety device
10. Handle assembly with pressure gauge, filter and STOP valve
11. Main switch
12. Voltmeter
13. Charging socket
14. Sprayer base with battery

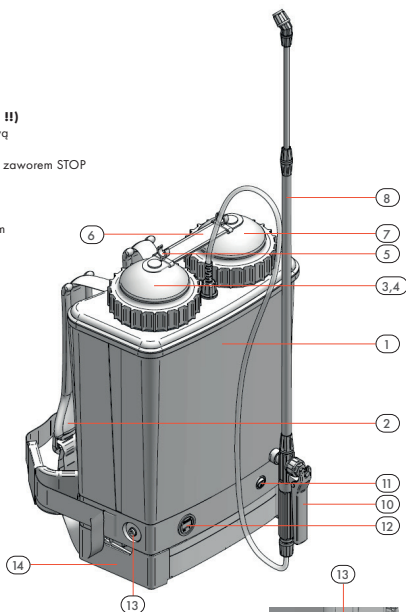

Rys.1 / Fig.1 / Abb.1 / Рис.1

RU

1. Главный бак опрыскивателя
2. Ремни и набедренный пояс
3. Гайка, защищающая заливную горловину
4. Ситечко (в нем запасные части)
5. Держатель для телескопической распылительной трубки
6. Ручка для транспортировки
7. Гайка сервисного обслуживания **(НЕ ОТВИНЧИВАЙТЕ!!)**
8. Телескопическая распылительная трубка со стандартной форсункой
9. Предохранитель 5 А
10. Комплект - ручьятка с манометром, фильтром и клапаном СТОП
11. Главный выключатель
12. Вольтметр
13. Разъем для зарядного устройства
14. Основание опрыскивателя с аккумулятором

DE

1. Hauptbehälter des Rückensprüher
2. Schultergurte und Hüftgurt
3. Sicherheitsverschluss für die Einfüllöffnung
4. Sieb (mit Ersatzteilen)
5. Griff für Teleskoplanze
6. Transportgriff
7. Wartungsverschluss **(NICHT LÖSEN!!)**
8. Teleskoplanze mit Standarddüse
9. Sicherung 5A
10. Griffenheit mit Manometer, Filter und Stoppventil
11. Hauptschalter
12. Voltmeter
13. Ladebuchse
14. Basis des Rückensprüher mit Akku

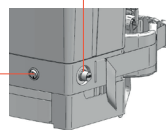

DANE TECHNICZNE • TECHNICAL INFORMATION • TECHNISCHE DATEN • ТЕХНИЧЕСКАЯ ХАРАКТЕРИСТИКА

MODEL • MODEL • MODELL • МОДЕЛЬ	NEPTUNE EL 15
Wymiary [długość x szerokość x wysokość] [mm] • Dimensions [depth x width x height] [mm] Abmessungen [Länge Breite x Höhe] [mm] • Размеры [длина x ширина x высота] [мм]	380 x 200 x 585
Pojemność nominalna [litr] • Nominal capacity [litre] Nominales Fassungsvermögen (Liter) • Номинальная вместимость [литр]	15,0
Pojemność maksymalna [litr] • Maximum capacity [litre] Maximales Fassungsvermögen (Liter) • Максимальная вместимость [литр]	16,0
Masa netto opryskiwacza gotowego do pracy [kg] • Net weight of the sprayer ready for operation [kg] • Nettogewicht des einsatzbereiten Rückensprühers [kg] • Масса нетто опрыскивателя, готового к работе [кг]	6,7*
Cisnienie robocze (max) [bar] • Operating pressure (max) [bar] Betriebsdruck (max.) [bar] • Рабочее давление (макс) [бар]	3
Wydatek cieczy** [l/min] • Liquid output** [l/min] Volumenstrom** [l/min] • Расход жидкости** [л/мин.]	0,4
Bezpiecznik • Fuse • Sicherung • Предохранитель	5 A
Ilość pełnych zbiorników możliwa do wypryskania przy pełnym naładowaniu akumulatora • Number of full tanks which can be sprayed when the battery is fully charged • Anzahl der vollen Behälter zum Sprühen bei voll aufgeladenem Akku • Количество полностью заполненных баков, использованных для опрыскивания, при полностью заряженном аккумуляторе	Minimum 8
Moc [W] • Wattage [W] • Leistung [W] • Мощность [Вт]	22
Napięcie nominalne akumulatora [V] • Nominal battery voltage [V] Nennspannung des Akkus [V] • Номинальное напряжение аккумулятора [В]	12
Pojemność akumulatora [Ah] • Battery capacity [Ah] Akku-Kapazität [Ah] • Емкость аккумулятора [А·ч]	7,2
Czas ładowania akumulatora*** [h] • Battery charging time*** [h] Ladezeit des Akkus*** [h] • Время зарядки аккумулятора*** [ч]	Do 10 • Up to 10 • Bis 10 • до 10

* - opryskiwacz bez cieczy roboczej • sprayer without spray liquid • Rückensprüher ohne Arbeitsmedium • опрыскиватель без рабочей жидкости

** - dla standardowej dyszy przy ciśnieniu 3 bar • for a standard nozzle at 3 bar • für eine Standarddüse bei 3 bar Druck • для стандартной форсунки при давлении 3 бар

*** - zależy od stopnia rozładowania • depends on the degree of discharge • hängt vom Grad der Entladung ab • зависит от степени разряда (зарядженности)

Równowazny poziom dźwięku A na stanowisku pracy nie przekracza 70 dB(A) • The A-weighted equivalent sound level at the workstation does not exceed 70 dB(A) • Der äquivalente A-bewertete Schalldruckpegel am Arbeitsplatz darf 70 dB(A) nicht überschreiten • Эквивалентный уровень звука A на рабочем месте не превышает 70 dB(A)

Wartość sumy wektorowej skutecznych, ważonych przyspieszeń drgań ogólnych nie przekracza 0,2 m/s² • The value of the vector sum of the effective weighted general vibration accelerations shall not exceed 0.2 m/s² • Der Wert der Vektorsumme der effektiven, gewichteten allgemeinen Schwingungsbeschleunigungen darf 0,2 m/s² nicht überschreiten • Значение суммы векторов эффективных, взвешенных ускорений общих колебаний не превышает 0,2 ч/с²

ZNAKI OSTRZEGAWCZE • WARNING SIGNS • WARNZEICHEN • ЗНАКИ БЕЗОПАСНОСТИ

Znaki ostrzegawcze umieszczone są na zbiorniku, na naklejce znamionowej. Opis znaków ostrzegawczych:

The warning signs are placed on the tank, on the rating plate sticker. Description of warning signs:

Die Warnzeichen sind auf dem Typenschild am Behälter angebracht. Beschreibung der Warnzeichen:

Предупреждающие знаки помещены на баке, на заводской наклейке. Описание знаков техники безопасности:



Czytaj instrukcję
Read the instruction
Anleitung lesen
Читайте инструкцию



Uwaga trucizna
Caution - poison
Achtung - Gift
Внимание, яд!



Uwaga niebezpieczeństwo
Caution - danger
Achtung - Gefahr
Внимание, опасность!

PL**NINIEJSZA INSTRUKCJA OBSŁUGI JEST INTEGRALNĄ CZĘŚCIĄ WYPOSAŻENIA OPRYSKIWACZA I ZAWIERA KARTĘ GWARANCYJNĄ. ZAWIERA TEŻ DEKLARACJĘ ZGODNOŚCI WE**

Dziękujemy za zakup urządzenia marki Kwazar i gratulujemy dobrego wyboru. Produkt został zaprojektowany i wykonany z myślą o Państwie wysokich wymaganiach użytkowych i jakościowych. Liczymy, że spełni on Państwa oczekiwania. Prosimy o zapoznanie się z niniejszą instrukcją przed pierwszym użyciem.

ZAWARTOŚĆ OPAKOWANIA:

1. Kompletny opryskiwacz Neptune EL 15 z akumulatorem, z zespołem rękojeści z manometrem, filtrem i wężem,
2. Łanca teleskopowa 1,2 m z dyszą,
3. Ładowarka do akumulatora wraz z instrukcją obsługi,
4. Zestaw części zapasowych z bezpiecznikiem i pojemnikiem z olejem silikonowym (PZH: HK/B/1621/01/2010),
5. Instrukcja obsługi ładowarki i opryskiwacza z kartą gwarancyjną i deklaracją zgodności WE.

Firma Kwazar Corporation Sp. z o.o. zastrzega sobie prawo do zmiany specyfikacji wyrobu.

ZABRANIA SIĘ POZOSTAWIANIA I PRZECHOWYWANIA OPRYSKIWACZA Z CIŚNIENIEM W ZBIORNIKU CIŚNIENIOWYM ZNAJDUJĄCYM SIĘ WEWNĄTRZ ZBIORNIKA GŁÓWNEGO**ZABRANIA SIĘ PRZECHOWYWANIA W ZBIORNIKU GŁÓWNYM I ZBIORNIKU CIŚNIENIOWYM CIECZY ROBOCZEJ.****MAKSYMALNA TEMPERATURA CIECZY ROBOCZEJ NIE MOŻE PRZEKROCZYĆ 40°C****Na opryskiwacz został wydany Certyfikat Zgodności nr EC/005/04 przez Jednostkę Certyfikującą Wyroby IBMER ZJN Warszawa.****PRZEZNACZENIE**

Opryskiwacz plecakowy z napędem elektrycznym Neptune EL 15 przeznaczony jest do stosowania środków ochrony roślin w rozumieniu art. 2 ust. 1 rozporządzenia Parlamentu Europejskiego i Rady (WE) nr 1107/2009 z dnia 21 października 2009r. dotyczącego wprowadzania do obrotu środków ochrony roślin i uchylającego dyrektywy Rady 79/117/EWG i 91/414/EWG (Dz. Urz. UE L 309 z 24.11.2009). Ponadto może być używany do zraszania wodą lub nawożenia nawozami płynnymi. Neptune EL 15 jest idealny do pomieszczeń zamkniętych, szklarni, wszędzie tam, gdzie nie może być stosowany sprzęt z napędem spalinowym.

Urządzenie wyposażone jest w uszczelnienia z materiału NBR i FPM.

Dostępność różnych środków chemicznych na rynku nakłada na użytkownika konieczność przetestowania opryskiwacza ze środkiem docelowym. KWAZAR CORPORATION Sp. z o.o. nie zapewnia uniwersalności urządzenia.

OGÓLNE ZASADY BEZPIECZEŃSTWA

1. Przed rozpoczęciem pracy należy zapoznać się z treścią niniejszej instrukcji.
 2. Podczas pracy należy przestrzegać ogólnych zasad i przepisów BHP.
 3. **Zabrania się przechowywania opryskiwacza ze zbiornikiem ciśnieniowym pod ciśnieniem.**
 4. Zabrania się używania opryskiwacza przez: dzieci, kobiety w ciąży, osoby nietrzeźwe i pod wpływem środków ograniczających koncentrację.
 5. Zabrania się pracy z niesprawnym opryskiwaczem lub nieszczelnością.
 6. Podczas pracy z użyciem środków szkodliwych niedopuszczalne jest jedzenie, picie i palenie tytoniu oraz e-papierosów.
 7. Podczas pracy i przygotowywania się do niej należy chronić oczy (okulary), drogi oddechowe (maska) i skórę (ubranie ochronne, nakrycie głowy, rękawice i buty).
 8. Środki chemiczne należy przygotowywać i używać zgodnie z zaleceniami producenta.
 9. Przy stosowaniu roztworów **zawiesinowych nie wolno dopuszczać do osadzenia się zawiesiny na dnie zbiornika**. Należy wykorzystać ciecz roboczą do końca, po czym dokładnie wypłukać zbiornik oraz układ hydrauliczny opryskiwacza. Pozostawienie zawiesiny w opryskiwaczu grozi uszkodzeniem pompy.
 10. Ciecz roboczą należy przygotować w naczyniu do tego przeznaczonym.
 11. Ciecz robocza nie powinna przedostać się do wód otwartych.
 12. Niedopuszczalne jest stosowanie środków mogących spowodować wybuch, substancji żrących i łatwopalnych.
 13. Prace z użyciem środków chemicznych w pomieszczeniach zamkniętych powinny być prowadzone w twarzystwie co najmniej dwóch osób.
 14. Resztki substancji roboczej należy rozcieńczyć i zużyć na powierzchniach wcześniej opryskiwanych.
 15. Po zakończonej pracy opryskiwacz należy opróżnić i umyć czystą wodą.
 16. Opryskiwacz nie służy do przechowywania cieczy roboczej.
 17. Po zakończonej pracy ze szkodliwymi środkami chemicznymi należy starannie się umyć.
 18. Opryskiwacz, jego wyposażenie, opakowanie i środki chemiczne należy przechowywać w suchym miejscu poza zasięgiem dzieci.
 19. Zabrania się stawiania działającego opryskiwacza w wodzie. Sam opryskiwacz i jego wyposażenie należy chronić przez zamoczeniem.
 20. Opryskiwacz, ładowarkę i akumulator należy eksploatować zgodnie z ich przeznaczeniem i wytycznymi producenta.
 21. Nie można stosować innego źródła prądu niż akumulator oraz innej ładowarki niż dołączone do zestawu.
 22. Okresowo należy czyścić filtr w rękojeści.
 23. Opryskiwacz nie nadający się do dalszego użytkowania należy umyć i przekazać do punktu utylizacji odpadów.
 24. Zużyty lub uszkodzony mechanicznie akumulator należy ostrożnie wyjąć z opryskiwacza i szczelnie zapakować, a następnie oddać do punktu utylizacji.
- 
25. Stosować tylko bezpieczniki 5A.
 26. Nie należy odkręcać nakrętki serwisowej (rys 1 / poz. 7). Służy ona jedynie na potrzeby serwisu.
 27. Zabrania się dokonywania zmian konstrukcyjnych w opryskiwaczu.
 28. Zaleca się, aby Użytkownik umieścił nazwę zastosowanego środka chemicznego na urządzeniu. Można do tego wykorzystać naklejki będące na wyposażeniu urządzenia. Opisaną naklejkę zaleca się przykleić na zbiorniku.
 29. Używając urządzenie należy je zawsze przekazać sprawne i z niniejszą instrukcją obsługi.
 30. Z uwagi na kontakt opryskiwacza ze środkami chemicznymi, narażenie na działanie czynników atmosferycznych i proces starzenia tworzywa zaleca się wymianę opryskiwacza na nowy po upływie 6 lat od zakupu.

PL

EN

DE

RU

PRZYGOTOWANIE DO PRACY

1. Najpierw należy przetestować układ elektryczny urządzenia i sprawdzić wartość napięcia na akumulatorze podawaną przez woltomierz. Nie może ona być niższa niż 10,8V. Maksymalna wartość napięcia podawana przez woltomierz nie będzie wyższa niż 14,4 V. Uruchomić opryskiwacz na kilka sekund włącznikiem głównym (rys. 1/ poz. 11). Powinno być słychać pracę pompy. Na woltomierzu (rys. 1/poz. 12) będzie widoczna aktualna wartość napięcia na akumulatorze. **W przypadku problemów postępować zgodnie z instrukcją w dziale Obsługa akumulatora.**
2. Sprawdzić czy w korpusie zaworu tłoczkowego (rys. 2/poz. 2) znajduje się o-ring (rys. 2/poz. 3) i połączyć z lancą (rys. 2/poz. 1) wkręcając, uzyskując szczelne połączenie.

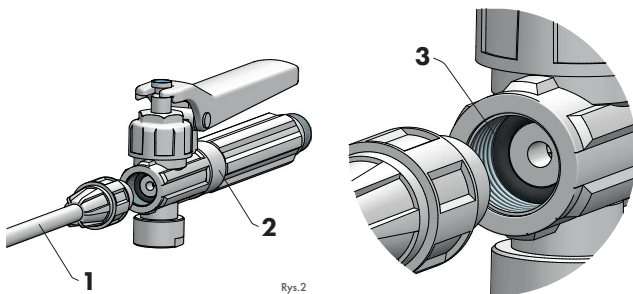

Rys. 2

OBSŁUGA AKUMULATORA

W warunkach długiego przechowywania należy co 3 miesiące doładować akumulator za pomocą ładowarki dołączonej do zestawu. Jeśli wartość napięcia wskazana przez woltomierz jest niższa niż 11,4V, to należy doładować akumulator.

W takim przypadku należy:

1. Wylączyć zasilanie opryskiwacza włącznikiem głównym (rys. 1/ poz. 11).
2. Podłączyć ładowarkę do gniazda (rys. 1/ poz. 13) znajdującego się na boku zbiornika.
3. Podłączyć ładowarkę do sieci 230V/110V 50 Hz.
4. Akumulator ładuje się około 10 godzin. Czas ten zależy od czasu rozładowania akumulatora.
5. Ładowarka zasygnalizuje pełne naładowanie akumulatora zielonym światłem diody.
6. Ładowarka samoczynnie odłącza ładowanie po osiągnięciu przez akumulator maksymalnego stopnia naładowania.
7. Po pełnym naładowaniu akumulatora zaleca się odłączyć ładowarkę od sieci.
8. Potem należy odłączyć ładowarkę od opryskiwacza.

Cykl ładowania akumulatora należy zawsze kończyć pełnym naładowaniem.

Niedoładowanie akumulatora powoduje jego szybsze zużycie.

Nie wolno wyjmować akumulatora z opryskiwacza gdy jest on w trakcie ładowania.

Światło zielone (żywe) na ładowarce: gotowość do ładowania / naładowane

Światło czerwone na ładowarce: ładowanie

Światło zielone (przygaszone) na ładowarce: zwarcie w układzie / źle podłączony akumulator

INSTRUKCJA OBSŁUGI

W przypadku kiedy urządzenie nie daje się uruchomić należy sprawdzić podłączenie akumulatora do układu elektrycznego urządzenia. W tym celu należy:

1. Opróżnić zbiornik główny i położyć urządzenie na stabilnym podłożu.
2. Zdjąć pokrywę przednią (rys. 3/poz. 1) i tylną (rys. 3/poz. 2) i sprawdzić czy akumulator (rys. 3/poz. 3) jest podłączony do układu elektrycznego urządzenia. **Konektor czarny (rys 3/ poz. 4) powinien być podłączony do bieguna ujemnego (-), a konektor czerwony (rys 3/ poz. 5) powinien być podłączony do bieguna dodatniego (+) akumulatora.**

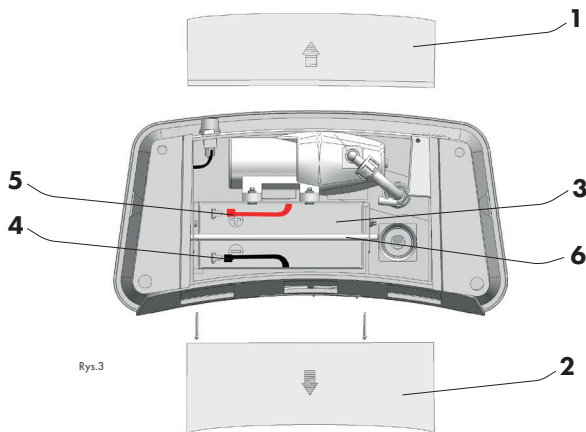

3. Jeśli wszystko jest dobrze podłączone, postępując w odwrotnej kolejności zmontować urządzenie.

OBŚLUGA BEZPIECZNIKA

Bezpiecznik (rys. 1/poz. 9) zabezpiecza układ elektryczny urządzenia przed przecięciem. W przypadku gdy opryskiwacz nie chce się uruchomić włącznikiem głównym (rys. 1/ poz. 11) należy sprawdzić stan bezpiecznika. Mógł on ulec przepaleniu.

Jak sprawdzić stan bezpiecznika 5A:

1. Wyłączyć zasilanie włącznikiem głównym (rys. 1/ poz. 11).
2. Wykręcić nakrętkę bezpiecznika (rys. 1/ poz. 9).
3. Wyjąć ostrożnie bezpiecznik i zbadać go wzrokowo. Jeśli drucik wewnątrz bezpiecznika jest przerywany, to należy wymienić bezpiecznik na nowy o tym samym amperażu (5A). Do zestawu dołączono jeden zapasowy bezpiecznik.
4. Umieścić bezpiecznik w gnieździe.
5. Wkręcić nakrętkę bezpiecznika (rys. 1/ poz. 9).
6. Włączyć zasilanie włącznikiem głównym (rys. 1/ poz. 11) – urządzenie powinno się uruchomić.

PL

EN

DE

RU

PRACA Z OPRYSKIWACZEM

Złożony opryskiwacz ustawić na płaskim podłożu. Odkręcić nakrętkę zabezpieczającą wlew (rys. 4/ poz. 1).

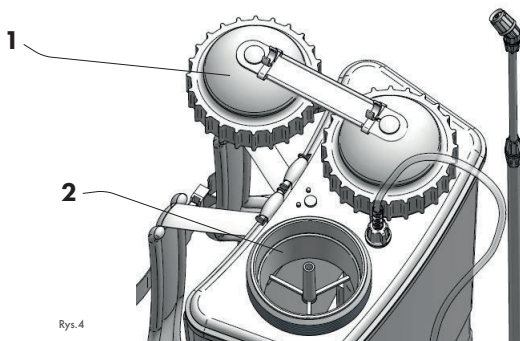

Rys.4

Przez znajdujące się pod nią sitko (rys. 4/ poz. 2) wlać wcześniej przygotowaną ciecz roboczą. Ewentualne zabrudzenia, które znalazły się w sitku należy wyrzucić. Nakręcić nakrętkę zabezpieczającą wlew. Sitko może pozostać pod nakrętką. Przenieść opryskiwacz w miejsce pracy. Włącznikiem głównym (rys. 1/ poz. 11) uruchomić pompę. Zakończy ona pracę automatycznie po uzyskaniu odpowiedniego ciśnienia w układzie. Teraz można założyć opryskiwacz na plecy i wyregulować szelki. **Opryskiwacz należy podnosić za szelkę bez klamry bezpieczeństwa.** Wyregulować i zapiąć pas biodrowy. Skierować końcówkę lancy na miejsce do oprysku i uruchomić oprysk dźwigni (rys. 6/poz. 2) przy rękojeści lancy. Oprysk prowadzić zgodnie z kierunkiem wiatru.

Lancę, w miarę potrzeb, można wydłużyć do długości 1,2 m. W tym celu należy poluzować nakrętkę stożkową (rys. 5/poz. 1), wysunąć teleskopową część lancy (rys. 5/poz. 2) na żądaną długość (max. 0,54 m) i dokręcić nakrętkę stożkową (rys. 5/poz. 1).

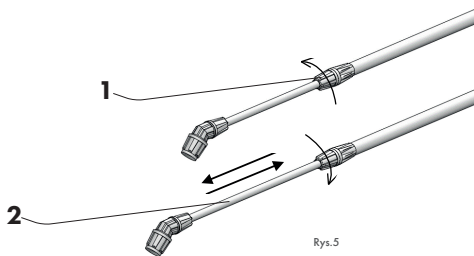

Rys.5

INSTRUKCJA OBSŁUGI

PRACA Z DWOMA AKUMULATORAMI (OPCJA)

Istnieje możliwość zakupu w firmie KWAZAR CORPORATION Sp. z o.o. dodatkowego akumulatora do opryskiwacza Neptune EL 15. Gdy akumulator znajdujący się w opryskiwaczu osiągnie niski poziom naładowania można go wyjąć i zastąpić w pełni naładowanym. Wyjęty akumulator o niskim poziomie naładowania można naładować dołączoną do zestawu ładowarką.

Przy zakupie dodatkowego akumulatora użytkownik otrzyma przewód redukcyny. Przewód ten służy do ładowania akumulatora poza opryskiwaczem.

WYJMOWANIE / WYMIANA AKUMULATORA

1. Opróżnić zbiornik główny.
2. Wyłączyć zasilanie wyłącznikiem głównym (rys. 1/poz. 11)
3. Położyć opryskiwacz na stabilnym podłożu
4. Wysunąć pokrywy osłaniające przestrzeń zabudowy pompy i akumulatora (rys. 3/poz. 1 i 2).
5. Odłączyć konektory z biegunów akumulatora (rys. 3/poz. 4 i 5).
6. Wyjąć zawleczki i pręt zabezpieczający akumulator (rys. 3/poz. 6),
7. Ostrożnie wysunąć akumulator (rys. 3/poz. 3) z kieszeni.
8. Podłączyć w pełni naładowany akumulator i zmontować postępując odwrotnie.

Należy zwrócić szczególną uwagę na prawidłowe podłączenie konektorów do biegunów akumulatora: czerwony (+), czarny (-).

ŁADOWANIE WYJĘTEGO AKUMULATORA

Podłączyć końcówki przewodu redukcynego do biegunów akumulatora: czerwony (+), czarny (-). Połączyć przewód redukcyny z ładowarką. Sprawdzić poprawność połączeń. Podłączyć ładowarkę do sieci elektrycznej.

Akumulator jest ładowany prądem stałym. Nie skracać końcówek biegunów akumulatora.

Światło zielone (żywe) na ładowarce: gotowość do ładowania / naładowane

Światło czerwone na ładowarce: ładowanie

Światło zielone (przygaszone) na ładowarce: zwarcie w układzie / źle podłączony akumulator

PRZECHOWYWANIE I KONSERWACJA

Każdorazowo po skończonej pracy układ opryskiwacza dokładnie przepłukać czystą wodą. Resztki substancji roboczej w zbiorniku rozcieńczyć wodą (w ilości około 2 litrów), a następnie przepłukać układ opryskiwacza włączając pompowanie do momentu wyczerpania cieczy w zbiorniku. Proces mycia powtórzyć do 3 razy. Przepłukać także sitko.

Filtr (rys. 6/poz. 1) znajdujący się w rękojeści lancy (rys. 6/poz. 3) oraz dyszę (rys. 7/poz. 1) znajdującą się na końcu lancy (rys. 1/poz. 8) należy czyścić okresowo lub przed każdym dłuższym postojem.

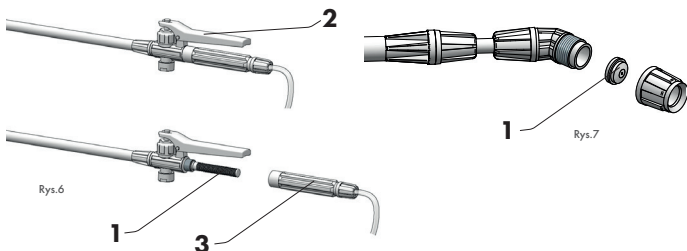

PL

EN

DE

RU

INSTRUKCJA OBSŁUGI

Opryskiwacz powinien być przechowywany **BEZ CIŚNIENIA W ZBIORNIKU CIŚNIENIOWYM** w temperaturze +5°C do +35°C w zacienionych i suchych miejscach, z dala od grzejników i poza zasięgiem dzieci. Łancę teleskopową można zamocować poziomo w uchwycie znajdującym się na górze opryskiwacza (rys. 1/poz. 12). Transport urządzenia może odbywać się za szelki (rys. 1/poz. 2) lub uchwyt transportowym na górze urządzenia (rys. 1/poz. 6).

Spuszczenie ciśnienia ze zbiornika ciśnieniowego:

1. Wyłączyć zasilanie włącznikiem głównym (rys. 1/ poz. 11).
2. Skierować końcówkę lancy na wcześniej opryskiwana powierzchnię.
3. Nacisnąć dźwignię (rys. 6/ poz. 2) uruchamiając oprysk.
4. Kontynuować oprysk do momentu, w którym z końcówki lancy przestanie się wydobywać ciecz robocza lub odgłos uchodzącego ciśnienia.

Należy okresowo smarować olejem silikonowym elementy ruchome i uszczelnienia (rys. 8a/poz. 1, 2 i 3, rys. 8b/poz. 1), oring pod nakrętką zabezpieczającą wlew (rys. 1/poz. 3). Olejek dostępny w zestawie.

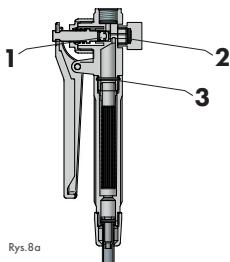

Rys. 8a



Rys. 8b

RYZYKO SZCZĄTKOWE

Mimo, że firma KWAZAR CORPORATION Sp. z o.o. bierze odpowiedzialność za wzornictwo i konstrukcję urządzenia w celu eliminacji niebezpieczeństwa, pewne elementy ryzyka podczas pracy są nie do uniknięcia. Ryzyko szczątkowe wynika z błędnego zachowania się obsługującego.

Największe niebezpieczeństwo występuje przy wykonywaniu następujących zabronionych czynności:

- nie stosowanie się do zasad bezpieczeństwa opisanych w niniejszej instrukcji,
- używanie urządzenia do innych celów niż podano w niniejszej instrukcji,
- samowolne dokonywanie przeróbek.

Przy przedstawianiu ryzyka szczątkowego wyrób traktuje się jako urządzenie, które zaprojektowano i wykonano według stanu techniki w roku jego wyprodukowania.

ZAGROŻENIA

Opryskiwacz jako urządzenie ciśnieniowe stwarza dodatkowe zagrożenie w postaci:

1. uszkodzenie tkanek miękkich strumieniem cieczy roboczej,
2. poparzenie cieczą roboczą,
3. zatrucie cieczą roboczą.

KARTA GWARANCYJNA – WARUNKI GWARANCJI

1. Uprawnienia z tytułu udzielonej gwarancji będą realizowane jedynie po przedstawieniu przez reklamującego ważnej karty gwarancyjnej oraz czytelnej tabliczki znamionowej znajdującej się na zbiorniku opryskiwacza.
2. Gwarancja jest udzielona na okres 24 miesięcy od daty zakupu, nie więcej jednak niż 36 miesięcy od daty produkcji. Okres ten nie dotyczy zastosowań komercyjnych.
3. Dla zastosowań komercyjnych gwarancja opiewa na okres 12 miesięcy od daty zakupu, nie więcej jednak niż 24 miesiące od daty produkcji.
4. Gwarancja na zbiornik udzielana jest na okres 72 miesięcy dla komercyjnych i niekomercyjnych zastosowań.
5. Akumulator, ładowarka jak i pompa objęte są 12 miesięczną gwarancją.
6. Naprawa dokonana będzie w ciągu 14 dni od daty dostarczenia sprzętu do naprawy do Autoryzowanego Punktu Serwisowego lub bezpośrednio do producenta.
7. Gwarancja traci ważność w przypadku samodzielnych przeróbek.
8. Do wszelkich napraw opryskiwacza wykonanych przez użytkownika we własnym zakresie powinny być używane oryginalne części firmy KWAZAR CORPORATION Sp. z o.o. w tym uszczelnienia i akcesoria.
9. Gwarancja nie obejmuje uszczelnień jako elementów naturalnie zużywających się.
10. Gwarancja nie obejmuje uszkodzeń powstałych na skutek nieprawidłowego: użytkowania niezgodnego z niniejszą instrukcją obsługi, przechowywania i konserwacji; uszkodzeń mechanicznych.
11. W przypadku zwrotu wyrobu nabywca zobowiązany jest dostarczyć czysty i kompletny wyrób wraz z wyposażeniem.
12. Ochroną gwarancyjną objęte są wyroby zakupione i znajdujące się na terenie Rzeczypospolitej Polskiej.
13. Gwarancja na sprzedany towar konsumpcyjny nie wyłącza, nie ogranicza ani nie zawiesza uprawnień kupującego wynikających z niezgodności towaru z umową.

CZĘŚCI ZAMIENNE I AKCESORIA

Do opryskiwacza dostępne są części zamienne i akcesoria. Więcej informacji można znaleźć na stronie www.kwazar.com.pl oraz w sklepie internetowym www.kwazar.com.pl/shop

NAPRAWY GWARANCYJNE I SERWIS

Firma KWAZAR CORPORATION Sp. z o.o. zapewnia pełną obsługę gwarancyjną i pogwarancyjną.

1. Opryskiwacz zgłaszany do naprawy (niezależnie od powodu) musi być czysty – pozbawiony resztek substancji roboczej.
2. Warunkiem wykonania naprawy gwarancyjnej jest dostarczenie wraz z opryskiwaczem wypełnionej karty gwarancyjnej i dowodu zakupu.
3. Naprawy gwarancyjne i pogwarancyjne realizowane są w siedzibie firmy oraz w Autoryzowanych Punktach Serwisowych KWAZAR – lista punktów jest dostępna na www.kwazar.com.pl w zakładce SERWIS.

PL

EN

DE

RU

USUWANIE USTEREK

Należy zawsze spuszczać ciśnienie ze zbiornika ciśnieniowego i opróżnić zbiornik główny przed rozpoczęciem prac naprawczych!!!

OBJAWY	POWÓD	PRZECIWDZIAŁANIE
Słabe ciśnienie na wylocie z lancy.	Zapchany filtr (rys. 6/poz. 1) w rękojeści lancy (rys. 6/poz. 3).	Odkręcić rękojeść (rys. 6/poz. 3) od zaworu tłoczkowego, wyjąć filtr (rys. 6/poz. 1), przepłukać go od środka pod bieżącą wodą. Złożyć postępując odwrotnie.
	Zapchana dysza rozpylająca (rys. 7/poz. 1).	Odkręcić nakrętkę końcówki lancy, wyjąć i rozłożyć dyszę rozpylającą (rys. 7/poz. 1) i przepłukać pod bieżącą wodą. Złożyć postępując odwrotnie.
Nieregularny oprysk.	Uszkodzona dysza rozpylająca (rys. 7/poz. 1).	Odkręcić nakrętkę końcówki lancy, wyjąć dyszę rozpylającą (rys. 7/poz. 1). Wymienić na nową. Złożyć postępując odwrotnie.
Opryskiwacz nie działa - pompa nie pracuje.	Uszkodzony bezpiecznik 5A.	Odkręcić nakrętkę gniazda bezpiecznika (rys. 1/poz. 7) i sprawdzić bezpiecznik. Wymienić jeśli uszkodzony.
	Akumulator odpięty od układu elektrycznego urządzenia.	Opróżnić zbiornik główny (rys. 1/poz. 1). Położyć urządzenie na stabilnym podłożu, zdjąć pokrywę przednią i tylną (rys. 3/poz. 1 i 2). Sprawdzić czy akumulator jest podłączony do układu elektrycznego urządzenia.
Wycieki cieczy spod zbiornika.	Nieszczelność na węzach podłączonych do pompy.	Opróżnić zbiornik główny (rys. 1/poz. 1). Położyć urządzenie na stabilnym podłożu, zdjąć pokrywę przednią i tylną rys. 3/poz. 1 i 2). Sprawdzić stan połączeń węży z pompą. W razie potrzeby dokręcić.
	Nieszczelna lub uszkodzona pompa.	Wymienić na nową.
Brak ładowania akumulatora.	Uszkodzone gniazdo ładowania (rys. /poz. 1 i 13).	Podłączyć ładowarkę do urządzenia z rozładowanym akumulatorem. Dioda w ładowarce pali się na zielono – uszkodzone gniazdo ładowania (rys. /poz. 1 i 13). Należy je wymienić.

PL

EN

DE

RU

**DEKLARACJA ZGODNOŚCI WE
NR 1/NEPTUNE EL/2020**

1. Nazwa i adres kontaktowy producenta:

KWAZAR CORPORATION Sp. z o.o.
ul. Chełmońskiego 144, 96-313 Jaktorów

2. Nazwisko i adres osoby mającej miejsce zamieszkania na terytorium państwa członkowskiego Unii Europejskiej upoważnionej do przygotowania dokumentacji technicznej:

Wojciech Gruszka
KWAZAR CORPORATION Sp. z o.o.
ul. Chełmońskiego 144, 96-313 Jaktorów

3. Nazwa produktu: OPRYSKIWACZ PLECAKOWY Z NAPĘDEM ELEKTRYCZNYM NEPTUNE EL 15

4. Rok nadania oznakowania CE: 2015

5. Funkcja opryskiwacza:

Opryskiwacz plecakowy z napędem dźwigniowym Neptune EL 15 przeznaczony jest do stosowania środków ochrony roślin w rozumieniu art. 2 ust. 1 rozporządzenia Parlamentu Europejskiego i Rady (WE) nr 1107/2009 z dnia 21 października 2009r. dotyczącego wprowadzania do obrotu środków ochrony roślin i uchylającego dyrektywy Rady 79/117/EWG i 91/414/EWG (Dz. Urz. UE L 309 z 24.11.2009). Ponadto może być używany do zraszania wodą lub nawożenia nawozami płynnymi.

6. Niniejszym oświadczam, że wyrób opisany powyżej spełnia wszystkie odpowiednie wymagania:

- Dyrektywy 2009/127/WE Parlamentu Europejskiego i Rady Europy z dnia 21.10.2009 r. w sprawie maszyn do stosowania pestycydów,
- Rozporządzenia Ministra Gospodarki z dnia 13.06.2011 r., (Dz. U. Nr 12, poz. 701),
- Norm zharmonizowanych:
 - a. PN-EN ISO 19932-1:2014
 - b. PN-EN ISO 19932-2:2014
 - c. PN-EN ISO 12100:2012
 - d. PN-EN ISO 13857:2010
- Norm:
 - a. PN-EN ISO 3600:1998
 - b. PN-EN ISO 11684:1998

Jednostka notyfikowana Instytut Technologiczno-Przyrodniczy o zarejestrowanym numerze identyfikacyjnym NB 1459 przeprowadziła w ramach systemu oceny zgodności wstępną inspekcję zakładu, i wydała Certyfikat Zgodności NR EC/01/2020/NA. Jednostka Certyfikująca Wyroby posiada akredytację PCA o Nr AC 006.

Tożsamość i podpis osoby upoważnionej do sporządzenia deklaracji zgodności w imieniu producenta:

PEŁNOMOCNIK
ds. Systemu Zarządzania
Jakością

Wojciech Gruszka
Budy Grzybek, 20.01.2020

"KWAZAR CORPORATION" Sp. z o.o.
Budy Grzybek, ul. Chełmońskiego 144
96-313 JAKTORÓW
NIP 529-164-57-08, regon 017426562
tel. 46 856-40-30

PL

EN

DE

RU



THIS INSTRUCTION MANUAL IS AN INTEGRAL PART OF THE SPRAYER'S EQUIPMENT AND INCLUDES A WARRANTY CARD. IT ALSO CONTAINS AN EC DECLARATION OF CONFORMITY

Thank you for purchasing a Kwazar device and congratulations on making a good choice. This product has been designed and manufactured to meet your high operation and quality requirements. We hope that it will meet your expectations. Please read this Instruction Manual before using it for the first time.

PACKAGE CONTENTS:

1. Complete Neptune EL 15 sprayer with battery, with handle assembly with pressure gauge, filter and hose,
2. Adjustable 1.2 m lance with nozzle,
3. 100-240 V battery charger with instruction manual,
4. Spare parts set with a fuse and container with silicone oil (PZH: HK/B/1621/01/2010),
5. Instruction Manual for charger and sprayer with warranty card and EC declaration of conformity.

KWAZAR CORPORATION Sp. z o.o. reserves the right to change product specification.

IT IS FORBIDDEN TO LEAVE OR STORE THE SPRAYER WITH PRESSURE IN THE PRESSURE TANK INSIDE THE MAIN TANK

IT IS FORBIDDEN TO STORE THE SPRAY LIQUID IN THE MAIN TANK AND THE PRESSURE TANK.

THE MAXIMUM TEMPERATURE OF THE SPRAY LIQUID MUST NOT EXCEED 40°C

A Certificate of Conformity No. EC/005/04 was issued for the sprayer by the IBMER ZJN Warsaw Products Certification Body.

INTENDED USE

The Neptune EL 15 electrically powered knapsack sprayer is intended for the use of plant protection products within the meaning of Article 2(1) of Regulation (EC) No. 1107/2009 of the European Parliament and of the Council of 21 October 2009 concerning the placing of plant protection products on the market and repealing Council Directives 79/117/EEC and 91/414/EEC (Official Journal of the EU L 309 of 24 November 2009). Moreover, it can be used for water spraying or liquid fertilization. The Neptune EL 15 is perfect for enclosed spaces, greenhouses, wherever diesel-powered equipment cannot be used.

The device is equipped with NBR and FPM seals.

The availability of different chemicals on the market imposes on the user the need to test the sprayer with the target agent. KWAZAR CORPORATION Sp. z o.o. does not ensure universality of the device.

GENERAL SAFETY PRINCIPLES

1. Read this Instruction Manual before using the device.
2. Observe the general principles and OHS regulations.
3. It is forbidden to store the sprayer with the pressurised pressure tank.
4. Children, pregnant women, intoxicated persons and under the influence of concentration-limiting measures are forbidden to use the sprayer.
5. It is forbidden to work with a defective or leaking sprayer.
6. Eating, drinking and smoking of tobacco and e-cigarettes is not permitted when working with harmful agents.
7. Protect your eyes (glasses), respiratory tract (mask) and skin (protective clothing, headgear, gloves and shoes) during work and during preparation for work.
8. Chemical agents must be prepared and used in accordance with manufacturer's recommendations.
9. When using **suspension solutions**, the **suspension must not be allowed to settle on the bottom of the tank**. Use all of the spray liquid, then rinse the tank and the sprayer hydraulic system thoroughly. Leaving a suspension in the sprayer can damage the pump.
10. The spraying liquid must be prepared in a vessel designed for this purpose.
11. The spraying liquid should not be released to open waters.
12. It is forbidden to use agents which may cause explosion, corrosive or flammable substances.
13. Work with chemical agents in confined spaces should be carried out with at least two people.
14. Dilute any residual spraying liquid and use it on previously sprayed surfaces.
15. After work, the sprayer must be emptied and cleaned with clean water.
16. The sprayer is not intended for storing the spray liquid.
17. Wash thoroughly after working with harmful chemical agents.
18. Keep the sprayer, its equipment, packaging and chemical agents in a dry place, out of reach of children.
19. It is forbidden to place a working sprayer in water. Protect the sprayer and its equipment from getting wet.
20. Use the sprayer, charger and battery in accordance with their intended use and the manufacturer's instructions.
21. Do not use a power source other than the battery or a different charger than the one which is included in the kit.
22. Clean the handle filter periodically.
23. If the sprayer is not suitable for further use, clean it and return it to a waste disposal facility.
24. Carefully remove a worn or mechanically damaged battery from the sprayer, pack it tightly and return to a disposal facility.
25. Use only 5A fuses.
26. Do not unscrew the maintenance cap (Fig. 1/item 7). It is used only for service purposes.
27. It is forbidden to make any structural changes to the sprayer.
28. It is recommended that the User place the name of the chemical agent used on the device. The stickers included in the equipment can be used for this purpose. It is recommended to stick the label on the tank.
29. When renting a device, always rent it in good working order, accompanied by this Instruction Manual.
30. Due to the contact of the sprayer with chemical agents, exposure to weather conditions and the ageing process, it is recommended to replace the sprayer with a new one 6 years after purchase.



PL

EN

DE

RU

PREPARING THE DEVICE FOR OPERATION

1. First test the electrical system of the device and check the battery voltage shown by the voltmeter. It cannot be lower than 10.8 V. The maximum voltage value shown by the voltmeter will not be higher than 14.4 V. Activate the sprayer for a few seconds using the main switch (Fig. 1/item 11). You should be able to hear the pump running. The voltmeter (Fig. 1/item 12) will show the current value of the battery voltage. **In case of problems, follow the instructions in the Battery Handling section.**
2. Check that the piston valve body (Fig. 2/item 2) is equipped with an O-ring (Fig. 2/item 3) and connect it with the lance (Fig. 2/item 1) by screwing in to obtain a tight connection.

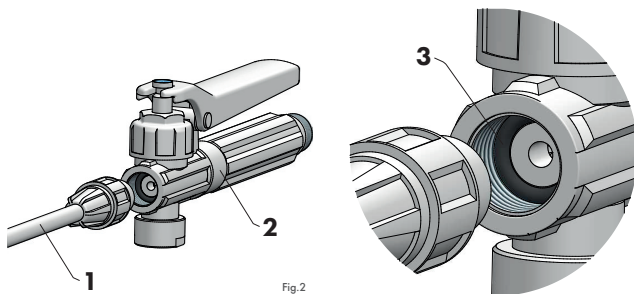

Fig.2

BATTERY HANDLING

Under long storage conditions, the battery should be recharged every 3 months using the included charger. If the voltage indicated by the voltmeter is lower than 11.4 V, recharge the battery.

In that case:

1. Switch off the power supply to the sprayer using the main switch (Fig. 1/item 11).
2. Plug the charger into the socket (Fig. 1/item 13) on the side of the tank.
3. Connect the charger to a 230V/110V 50 Hz mains.
4. The battery charges for approximately 10 hours. The time depends on how long the battery has been discharged for.
5. The charger will indicate that the battery is fully charged with the green LED light.
6. The charger automatically disconnects when the battery charge level reaches maximum.
7. When the battery is fully charged, it is recommended to disconnect the charger from the mains.
8. Then disconnect the charger from the sprayer.

Always complete the battery charge cycle with a full charge.

Undercharging the battery will cause faster battery wear.

Do not remove the battery from the sprayer while it is charging.

Green (live) light on the charger: ready to charge/charged

Red light on the charger: charging

Green (dimmed) light on the charger: short circuit/incorrectly connected battery

INSTRUCTION MANUAL

If the device cannot be started, check the battery connection to the electrical system of the device. To do so:

1. Empty the main tank and place the device on a stable surface.
2. Remove the front (Fig. 3/item 1) and the rear cover (Fig. 3/item 2) and check if the battery (Fig. 3/item 3) is connected to the electrical system of the device. **The black connector (Fig. 3/item 4) should be connected to the negative pole (-) and the red connector (Fig. 3/Item 5) should be connected to the positive pole (+) of the battery.**

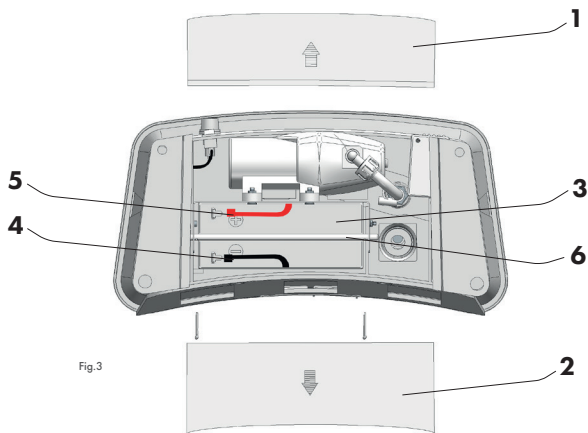

Fig.3

3. If all is well connected, assemble the device in reverse order.

FUSE HANDLING

The fuse (Fig. 1/pos. 9) protects the electrical system of the device against overloading. If the sprayer does not want to start with the main switch (fig. 1/ item 11), check the fuse. It could have been burnt out.

How to check the condition of the 5A fuse:

1. Switch off the power supply using the main switch (Fig. 1/item 11).
2. Remove the fuse cap (Fig. 1/item 9).
3. Remove the fuse carefully and inspect it visually. If the wire inside the fuse is broken, replace the fuse with a new one with the same amperage (5A). One spare fuse is included.
4. Insert the fuse into the socket.
5. Screw in the fuse cap (Fig. 1/item 9).
6. Turn power supply using the main switch (Fig. 1/item 11) - the device should be turned on.

PL

EN

DE

RU

SPRAYER OPERATION

Place the assembled sprayer on a flat surface. Unscrew the filling unit safety cap (Fig. 4/item 1).

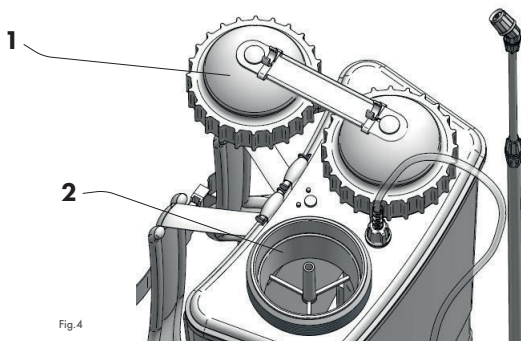

Fig.4

Pour the previously prepared spraying liquid through the strainer underneath (Fig. 4/item 2). Any dirt which may have found its way into the strainer should be discarded. Screw on filling unit safety cap. The strainer can remain under the cap. Move the sprayer to the workplace. Start the pump with the main switch (Fig. 1/item 11). It will stop working automatically when the correct system pressure is reached. Now you can put the sprayer on your back and adjust the straps. **Lift the sprayer by the straps without the safety buckle.** Adjust and fasten the hip belt. Point the lance spray tip at the spray area and begin spraying by using the lever (Fig. 6/item 2) on the lance handle. Spray in the direction of the wind.

The lance can be extended to 1.2 m if required. To do this, loosen the conical nut (Fig. 5/item 1), slide out the adjustable part of the lance (Fig. 5/item 2) to obtain the desired length (max. 0.54 m) and tighten the conical nut (Fig. 5/item 1).

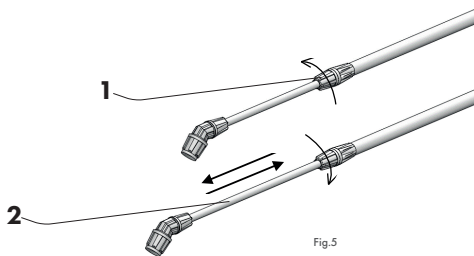

Fig.5

OPERATION WITH TWO BATTERIES (OPTIONAL)

It is possible to purchase an additional battery for the Neptune EL 15 sprayer from KWAZAR CORPORATION Sp. z o.o. When the battery in the sprayer is low, it can be removed and replaced with a fully charged battery. The removed low battery can be charged with the included charger.

When purchasing an additional battery, the user may receive a reduction cable. This cable is used to charge the battery outside the sprayer.

BATTERY REMOVAL / REPLACEMENT

1. Empty the main tank.
2. Switch off the power supply using the main switch (Fig. 1/item 11)
3. Place the sprayer on a firm surface
4. Remove the covers of the pump system and the battery (Fig. 3/item 1 and 2).
5. Disconnect the connectors from the battery poles (Fig. 3/items 4 and 5).
6. Remove the clip pin and the battery protection rod (Fig. 3/item 6),
7. Carefully slide the battery (Fig. 3/item 3) out of the compartment.
8. Connect a fully charged battery and assemble in reverse order.

Pay special attention to correct connection of connectors to the battery poles: red (+), black (-).

CHARGING THE REMOVED BATTERY

Connect the terminals of the reduction cable to the battery terminals: red (+), black (-). Connect the reduction cable to the charger. Check if the connections are correct. Plug the charger into the mains.

The battery is charged with direct current. Do not shorten the battery pole ends.

Green (live) light on the charger: ready to charge/charged

Red light on the charger: charging

Green (dimmed) light on the charger: short circuit/incorrectly connected battery

STORAGE AND MAINTENANCE

After each use, rinse the sprayer system thoroughly with clean water. Dilute the remaining spraying liquid in the tank with water (approx. 2 litres) and then rinse the sprayer system by activating pumping until the tank is empty. Repeat the washing process up to 3 times. Rinse the strainer too.

The filter (Fig. 6/item 1) located in the lance handle (Fig. 6/item 3) and the nozzle (Fig. 7/item 1) at the end of the lance (Fig. 1/item 8) should be cleaned periodically or before any extended period without operation.

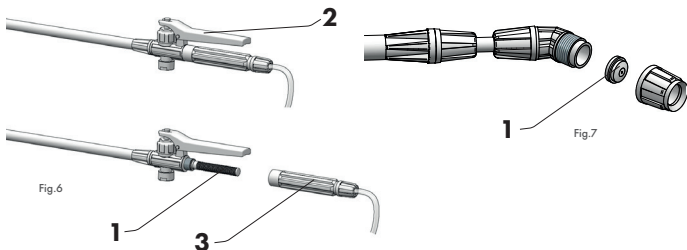

PL

EN

DE

RU

INSTRUCTION MANUAL

The sprayer should be stored **WITHOUT PRESSURE IN THE PRESSURE TANK** at +5°C to +35°C, in shaded and dry places, away from heaters and out of reach of children. The adjustable lance can be mounted horizontally in the holder on top of the sprayer (Fig. 1/item 12). The device may be transported holding it by the straps (Fig. 1/item 2) or by the transport handle on top of the device (Fig. 1/item 6).

De-pressurising the pressure tank:

1. Switch off the power supply using the main switch (Fig. 1/item 11).
2. Point the tip of the lance at the previously sprayed surface.
3. Press the lever (Fig. 6/item 2) and start spraying.
4. Continue spraying until no spraying liquid or pressure is emitted from the lance tip.

The moving parts and seals should be periodically lubricated with silicone oil (Fig. 8a/item 1, 2 and 3, Fig. 8b/item 1), O-ring under the filling unit safety cap (Fig. 1/item 3). Oil included in the set.

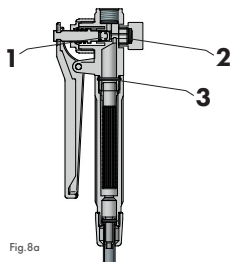

Fig.8a



Fig.8b

RESIDUAL RISK

Although KWAZAR CORPORATION Sp. z o.o. assumes the responsibility for the device design and structure in order to eliminate hazards, some risks ensuing during operation are inevitable. Residual risk results from the erroneous behaviour of the operator.

The following prohibited actions cause the highest level of risk:

- not adhering to the safety rules described in this Instruction Manual,
- operating the device against the intended use described in this Instruction Manual;
- introducing arbitrary modifications.

When specifying the residual risks the product is assumed to be a device which was designed and manufactured state-of-the-art in the year of its manufacture.

HAZARDS

Due to being a pressure-operated device, the sprayer poses the following additional hazards:

1. damage to soft tissue caused by the spraying liquid jet,
2. spraying liquid burns,
3. spraying fluid poisoning.

PL

EN

DE

RU

WARRANTY CARD – WARRANTY CONDITIONS

1. The rights under the warranty granted will be exercised only upon presentation by the claimant of a valid warranty card and a legible rating plate on the sprayer's tank.
2. The warranty is granted for a period of 24 months from the date of purchase, but not more than 36 months from the date of manufacture. This period is not relevant for commercial applications.
3. For commercial applications, the warranty is for a period of 12 months from the date of purchase, but not more than 24 months from the date of manufacture.
4. The warranty for the tank is granted for a period of 72 months for commercial and non-commercial applications.
5. The battery, charger and pump are covered by a 12-month warranty.
6. The repair will be done within 14 days from the date of delivery of the device for repair directly to the manufacturer or to the Authorised Service Centre.
7. The warranty shall expire in the event of any modifications made by the user.
8. All repairs of the sprayer carried out by the user should be done using original parts of KWAZAR CORPORATION Sp. z o.o., including seals and accessories.
9. The warranty does not cover seals as parts which are subject to natural wear.
10. The warranty does not cover damage caused by improper use: use, storage and maintenance not in accordance with this Instruction Manual; mechanical damage.
11. In case of returning the product, the buyer is obliged to deliver a clean and complete product without any traces of use together with its full equipment.
12. The warranty covers products purchased and located in the territory of the Republic of Poland.
13. The warranty does not exclude, limit or suspend the rights of the buyer arising from the non-conformity of the goods with the agreement.

SPARE PARTS AND ACCESSORIES

Spare parts and accessories are available for the sprayer. For more information visit the website www.kwazar.com.pl and the online store www.kwazar.com.pl/shop

WARRANTY REPAIRS AND SERVICE

KWAZAR CORPORATION Sp. z o.o. provides full warranty and post-warranty service.

1. The sprayer submitted for repair (regardless of the reason) must be clean - free of spraying liquid residues.
2. The condition for warranty repair is that the completed warranty card and proof of purchase are delivered with the sprayer.
3. Warranty and post-warranty repairs are carried out in the company's headquarters and in KWAZAR Authorised Service Centres - the list of centres is available at www.kwazar.com.pl in the SERVICE tab.

PL

EN

DE

RU

WARRANTY AND SERVICE

TROUBLESHOOTING

Always release the pressure from the pressure tank and empty the main tank before carrying out any repair work!!!

SYMPTOMS	REASON	COUNTERACTION
Poor pressure at the outlet of the lance.	Clogged filter (Fig. 6/item 1) in the lance handle (Fig. 6/item 3).	Unscrew the handle (Fig. 6/item 3) from the piston valve, remove the filter (Fig. 6/item 1), rinse the inside under running water. Assemble in reverse order.
	Clogged spray nozzle (Fig. 7/item 1).	Unscrew the lance tip cap, remove and disassemble the spray nozzle (Fig. 7/item 1) and rinse under running water. Assemble in reverse order.
Irregular spraying.	Defective spray nozzle (Fig. 7/item 1).	Unscrew the lance tip cap and remove the spray nozzle (Fig. 7/item 1). Replace with a new one. Assemble in reverse order.
The sprayer does not work - pump does not work.	Damaged 5A fuse.	Unscrew the fuse socket cap (Fig. 1/item 7) and check the fuse. Replace if damaged.
	Battery detached from the device's electrical system.	Empty the main tank (Fig. 1/item 1). Place the device on a stable surface, remove the front and rear covers (Fig. 3/items 1 and 2). Check that the battery is connected to the electrical system of the device.
Liquid leaking from the tank.	Leakage from hoses connected to the pump.	Empty the main tank (Fig. 1/item 1). Place the device on a stable surface, remove the front and rear covers (Fig. 3/items 1 and 2). Check the condition of the hose connections to the pump. Tighten if necessary.
	Leaky or damaged pump.	Replace with a new one.
Battery not charging.	The charging socket is defective (Fig. /items 1 and 13).	Connect the charger to a device with an empty battery. The LED on the charger lights up green - damaged charging socket (Fig. items 1 and 13). The socket must be replaced.

PL

EN

DE

RU

**EC DECLARATION OF CONFORMITY
NO. 1/NEPTUNE EL/2020**

1. Manufacturer name and contact address:

KWAZAR CORPORATION Sp. z o.o.
ul. Chelmońskiego 144, 96-313 Jaktorów

2. Name and address of a person residing in the territory of a Member State of the European Union authorised to prepare the technical documentation:

Wojciech Gruszka
KWAZAR CORPORATION Sp. z o.o.
ul. Chelmońskiego 144, 96-313 Jaktorów

3. Product name: ELECTRICALLY POWERED KNAPSACK SPRAYER NEPTUNE EL 15

4. CE marking year: 2015

5. Sprayer function:

The Neptune EL 15 electrically powered knapsack sprayer is intended for the use of plant protection products within the meaning of Article 2(1) of Regulation (EC) No. 1107/2009 of the European Parliament and of the Council of 21 October 2009 concerning the placing of plant protection products on the market and repealing Council Directives 79/117/EEC and 91/414/EEC (Official Journal of the EU L 309 of 24 November 2009). Moreover, it can be used for water spraying or liquid fertilization.

6. I hereby declare that the product described above meets all relevant requirements:

- Directive 2009/127/EC of the European Parliament and of the Council of 21/10/2009 with regard to machinery for pesticide application;
- Regulation of the Minister of Economy of 13/06/2011, (Journal of Laws, No. 124, item 701);
- Harmonised standards:
 - a. PN-EN ISO 19932-1:2014
 - b. PN-EN ISO 19932-2:2014
 - c. PN-EN ISO 12100:2012
 - d. PN-EN ISO 13857:2010
- Standards:
 - a. PN-EN ISO 3600:1998
 - b. PN-EN ISO 11684:1998

Notified Body University of Technology and Life Sciences with the registered identification number NB 1459 has conducted the initial inspection of the plant within the conformity assessment system and has issued the Certificate of Conformity No. EC/01/2020/NA. Product Certification Body is accredited by PCA with AC 006.

The identity and signature of the person authorised to draw up the declaration of conformity on behalf of the manufacturer:

PEŁNOMOCNIK
ds. Systemu Zarządzania
Jakobson

Wojciech Gruszka
Budy Grzybek, 20.01.2020

"KWAZAR CORPORATION" Sp. z o.o.
Budy Grzybek, ul. Chelmońskiego 144
96-313 JAKTORÓW
NIP 529-164-57-08,regon 017426562
tel. 46 856-40-30

PL

EN

DE

RU

DE

DIESE BEDIENUNGSANLEITUNG IST EIN INTEGRALER BESTANDTEIL DES RÜCKENSPRÜHERS UND ENTHÄLT EINE GARANTIEKARTE. SIE ENTHÄLT AUCH EINE EG-KONFORMITÄTSERLÄRUNG.

Vielen Dank für den Kauf des Gerätes der Marke Kwazar und herzlichen Glückwunsch zu Ihrer guten Wahl. Dieses Produkt wurde entwickelt und hergestellt, um Ihren hohen Nutzungs- und Qualitätsanforderungen gerecht zu werden. Wir hoffen, dass es Ihren Erwartungen entspricht. Bitte lesen Sie diese Bedienungsanleitung sorgfältig durch, bevor Sie das Gerät zum ersten Mal benutzen.

INHALT DER VERPACKUNG:

1. Kompletter Rückensprüher Neptune EL 15 mit Akku, Griffenheit mit Manometer, Filter und Schlauch
2. Teleskoplanze 1,2 m mit Düse
3. 100-240 V Akku-Ladegerät mit Bedienungsanleitung
4. Ersatzteilset mit Sicherung und Behälter mit Silikonöl (Hygienezertifikat PZH: HK/B/1621/01/2010)
5. Bedienungsanleitung für Ladegerät und Rückensprüher mit Garantiekarte und EG-Konformitätserklärung

Die Firma KWAZAR CORPORATION Sp. z o.o. behält sich das Recht zur Änderung der Spezifikation des Produkts vor.

ES IST VERBOTEN, DEN RÜCKENSPRÜHER MIT UNTER DRUCK STEHENDEM DRUCKBEHÄLTER IM HAUPTBEHÄLTER ZU LASSEN ODER ZU LAGERN

ES IST VERBOTEN, DAS ARBEITSMEDIUM IM HAUPTBEHÄLTER UND IM DRUCKBEHÄLTER AUFZUBEWAHREN.

DIE MAXIMALE TEMPERATUR DES ARBEITSMEDIUMS DARF 40°C NICHT ÜBERSCHREITEN

Für den Rückensprüher wurde eine Konformitätsbescheinigung nr EC/005/04 von der Produktzertifizierungsstelle IBMER ZJN Warszawa ausgestellt.

BESTIMMUNG

Der Rückensprüher Neptune EL 15 ist zum Einsatz ist zum Einsatz von Pflanzenschutzmitteln im Sinne von Artikel 2, Absatz 1 der Verordnung (EG) Nr. 1107/2009 des Europäischen Parlaments und des Rates vom 21. Oktober 2009 über das Inverkehrbringen von Pflanzenschutzmitteln und zur Aufhebung der Richtlinien 79/117/EWG und 91/414/EWG des Rates (Amtsblatt der EU L 309 vom 24.11.2009) bestimmt. Darüber hinaus kann er zum Besprengen mit Wasser oder zum Düngen mit Flüssigdüngemitteln eingesetzt werden. Der Rückensprüher Neptune EL 15 ist ideal für geschlossene Räume, Gewächshäuser und überall dort, wo dieselbetriebene Geräte nicht eingesetzt werden können. Das Gerät ist mit Dichtungen aus NBR und FPM ausgestattet.

Die Verfügbarkeit verschiedener Chemikalien auf dem Markt erfordert, dass der Benutzer den Rückensprüher mit dem Soll-Medium testen soll. KWAZAR CORPORATION Sp. z o.o. gewährleistet nicht die Universalität des Gerätes.

ALLGEMEINE SICHERHEITSHINWEISE

1. Lesen Sie vor Beginn der Arbeit diese Bedienungsanleitung durch.
2. Während der Arbeit sind die allgemeinen Arbeitsschutzregeln und Arbeitsschutzvorschriften zu beachten.
3. Es ist verboten, den Rückensprüher mit einem unter Druck stehenden Druckbehälter zu lagern.
4. Kinder, Schwangere, Personen unter dem Einfluss von Alkohol oder konzentrationsbegrenzenden Mitteln dürfen den Rückensprüher nicht benutzen.
5. Es ist verboten, mit einem defekten oder undichten Rückensprüher zu arbeiten.
6. Das Essen, Trinken und Rauchen von Tabak und E-Zigaretten ist bei der Arbeit mit Schadstoffen nicht erlaubt.
7. Schützen Sie Ihre Augen (Brille), die Atemwege (Maske) und die Haut (Schutzkleidung, Kopfbedeckung, Handschuhe und Schuhe) während der Arbeit und während der Vorbereitung für die Arbeit.
8. Chemikalien sollten gemäß den Anweisungen des Herstellers vorbereitet und verwendet werden.
9. Bei der Verwendung von Suspensionen **darf sich die Suspension nicht auf dem Boden des Behälters absetzen**. Verwenden Sie das gesamte Arbeitsmedium und spülen Sie dann den Behälter und die Hydraulik des Rückensprühers gründlich ab. Das Belassen einer Suspension im Rückensprüher kann die Pumpe beschädigen.
10. Das Arbeitsmedium muss in einem dafür vorgesehenen Behälter vorbereitet werden.
11. Das Arbeitsmedium darf nicht in das offene Gewässer gelangen.
12. Es ist verboten, explosive, ätzende oder brennbare Stoffen zu verwenden.
13. Arbeiten mit Chemikalien in geschlossenen Räumen sollten in Begleitung von mindestens zwei Personen durchgeführt werden.
14. Die Reste des Arbeitsmediums sind zu verdünnen und auf zuvor besprühten Flächen zu verwenden.
15. Nach Beendigung der Arbeiten sollte der Rückensprüher entleert und mit sauberem Wasser gewaschen werden.
16. Der Rückensprüher dient nicht zur Aufbewahrung des Arbeitsmediums.
17. Waschen Sie sich gründlich nach der Arbeit mit schädlichen Chemikalien.
18. Bewahren Sie den Rückensprüher, seine Ausrüstung und Verpackung sowie Chemikalien an einem trockenen Ort außerhalb der Reichweite von Kindern auf.
19. Es ist verboten, den eingeschalteten Rückensprüher ins Wasser zu stellen. Der Rückensprüher und seine Ausrüstung müssen vor Nässe geschützt werden.
20. Der Rückensprüher, das Ladegerät und der Akku müssen gemäß ihrem Verwendungszweck und den Anweisungen des Herstellers betrieben werden.
21. Verwenden Sie keine andere Stromquelle als den Akku oder kein anderes als das mitgelieferte Ladegerät.
22. Reinigen Sie den Filter im Griff regelmäßig.
23. Waschen Sie den Rückensprüher, wenn er nicht für die weitere Verwendung geeignet ist, und geben Sie ihn bei einer Entsorgungsstelle ab.
24. Entnehmen Sie den abgenutzten oder mechanisch beschädigten Akku vorsichtig aus dem Rückensprüher, verpacken Sie ihn fest und geben Sie ihn bei einer Entsorgungsstelle ab.
25. Verwenden Sie nur Sicherungen 5A.
26. Der Wartungsverschluss (Abb. 1/Pos. 7) darf nicht abgeschraubt werden. Er dient nur zu Wartungszwecken.
27. Es ist verboten, Änderungen an der Konstruktion des Rückensprühers vorzunehmen.
28. Es wird empfohlen, dass der Benutzer den Namen der verwendeten Chemikalie auf dem Gerät angibt. Zu diesem Zweck können die mit dem Gerät mitgelieferten Aufkleber verwendet werden. Es wird empfohlen, den beschriebenen Aufkleber auf den Behälter zu kleben.
29. Bei einer Verleihung des Gerätes ist dieses immer in einwandfreiem Zustand und mit dieser Bedienungsanleitung zu übergeben.
30. Aufgrund des Kontaktes des Rückensprühers mit Chemikalien, der Belastung durch Witterungseinflüsse und des Alterungsprozesses wird empfohlen, den Rückensprüher nach 6 Jahren nach dem Kauf durch einen neuen zu ersetzen.



PRZYGOTOWANIE DO PRACY

1. Testen Sie zunächst die Elektroanlage des Gerätes und überprüfen Sie den vom Voltmeter angegebene Spannungswert des Akkus. Dieser Wert darf 10,8 V nicht unterschreiten. Der vom Voltmeter angegebene maximale Spannungswert darf nicht höher als 14,4 V sein. Aktivieren Sie den Rückensprüher für einige Sekunden mit dem Hauptschalter (Abb. 1/Pos. 11). Die Betriebsgeräusche der Pumpe sollten hörbar sein. Das Voltmeter (Abb. 1/Pos. 12) zeigt den aktuellen Spannungswert des Akkus an. **Befolgen Sie bei Problemen die Anweisungen im Abschnitt Akkupflege.**
2. Überprüfen Sie, ob ein O-Ring (Abb. 2/Pos. 3) im Gehäuse des Kolbenventils (Abb. 2/Pos. 2) vorhanden ist und verbinden Sie ihn mit der Lanze (Abb. 2/Pos. 1) durch Eindrehen, um eine feste Verbindung zu erhalten.



Abb.2

AKKUPFLEGE

Bei längerer Lagerung sollte der Akku alle 3 Monate mit dem mitgelieferten Ladegerät aufgeladen werden. Liegt die vom Voltmeter angezeigte Spannung unter 11,4 V, sollte der Akku aufgeladen werden.

In diesem Fall:

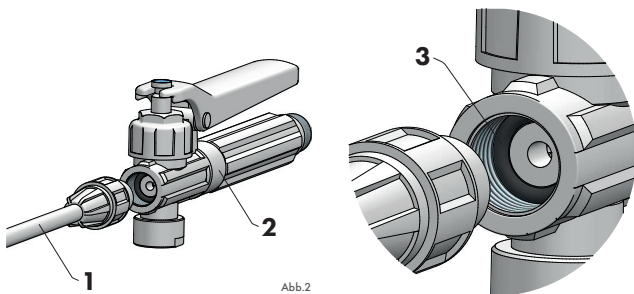
1. Schalten Sie die Stromversorgung des Rückensprühers mit dem Hauptschalter (Abb. 1/Pos. 11) aus.
2. Schließen Sie das Ladegerät an die Buchse (Abb. 1/Pos. 13) an der Seite des Behälters an.
3. Schließen Sie das Ladegerät an das 230V/110V 50 Hz Stromnetz an.
4. Dann dauert es ca. 10 Stunden, bis der Akku aufgeladen ist. Diese Zeit hängt von der Entladungszeit des Akkus ab.
5. Das Ladegerät zeigt mit der grünen LED an, dass der Akku vollständig aufgeladen ist.
6. Das Ladegerät stoppt den Ladevorgang automatisch, wenn der Akku vollständig aufgeladen ist.
7. Nach dem vollständigen Aufladen des Akkus wird empfohlen, das Ladegerät vom Stromnetz zu trennen.
8. Trennen Sie dann das Ladegerät vom Rückensprüher.

Der Akkuladezyklus sollte immer mit einer vollen Ladung abgeschlossen werden.

Eine Unterladung des Akkus führt zu einem schnelleren Verschleiß.

Der Akku darf während des Ladevorganges nicht aus dem Rückensprüher entfernt werden.

Grünes (helles) Licht am Ladegerät: bereit zum Laden/aufgeladen

Rotes Licht am Ladegerät: Laden

Grünes (gedimmtes) Licht am Ladegerät: Kurzschluss im Stromkreis / falsch angeschlossener Akku

PL

EN

DE

RU

BEDIENUNGSANLEITUNG

Kann das Gerät nicht gestartet werden, überprüfen Sie den Anschluss des Akkus an die Elektroanlage des Gerätes. Dazu:

1. Entleeren Sie den Hauptbehälter und stellen Sie das Gerät auf eine stabile Oberfläche.
2. Entfernen Sie die vordere Abdeckung (Abb. 3/Pos. 1) und die hintere Abdeckung (Abb. 3/Pos. 2) und überprüfen Sie, ob der Akku (Abb. 3/Pos. 3) an die Elektroanlage des Gerätes angeschlossen ist. **Der schwarze Steckverbinder (Abb. 3/Pos. 4) sollte an den Minuspol (-) und der rote Steckverbinder (Abb. 3/Pos. 5) an den Pluspol (+) des Akkus angeschlossen werden.**



Abb.3

3. Wenn alles korrekt angeschlossen ist, montieren Sie das Gerät in umgekehrter Reihenfolge.

WARTUNG DER SICHERUNG

Die Sicherung (Abb. 1/Pos. 9) schützt die Elektroanlage des Gerätes vor Überlastung. Wenn der Rückensprüher nicht mit dem Hauptschalter (Abb. 1/ Pos. 11) startet, überprüfen Sie den Zustand der Sicherung. Möglicherweise ist sie durchgebrannt.

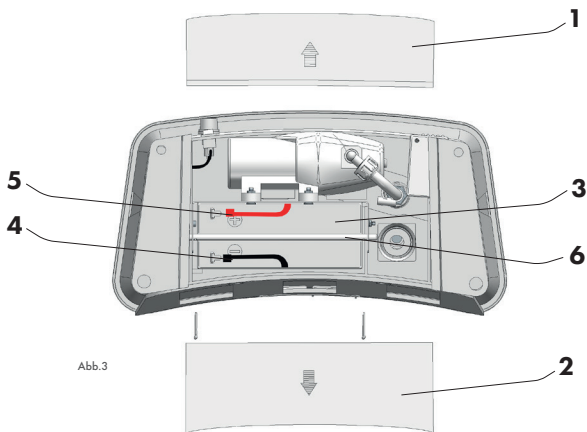
So überprüfen Sie den Zustand der Sicherung 5A:

1. Schalten Sie die Stromversorgung mit dem Hauptschalter aus (Abb. 1/ Pos. 11).
2. Entfernen Sie die Kappe der Sicherung (Abb. 1/ Pos. 9).
3. Nehmen Sie die Sicherung vorsichtig heraus und überprüfen Sie sie visuell. Wenn der Draht in der Sicherung zerstört ist, ersetzen Sie die Sicherung durch eine neue mit der gleichen Stromstärke (5A). Eine Ersatzsicherung ist im Lieferumfang enthalten.
4. Setzen Sie die Sicherung in die Buchse ein.
5. Schrauben Sie die Kappe der Sicherung (Abb. 1/ Pos. 9) ein.
6. Schalten Sie die Stromversorgung mit dem Hauptschalter (Abb. 1/Pos. 11) ein. Das Gerät sollte starten.

ARBEIT MIT DEM RÜCKENSPRÜHER

Stellen Sie den zusammengebauten Rückensprüher auf eine ebene Fläche. Lösen Sie den Sicherheitsverschluss für die Einfüllöffnung (Abb. 4/Pos. 1).



Abb.4

Gießen Sie das zuvor vorbereitete Arbeitsmedium durch das darunterliegende Sieb (Abb. 4/Pos. 2). Der in das Sieb eingedrungene Schmutz sollte entfernt werden. Schrauben Sie den Sicherheitsverschluss auf. Das Sieb kann unter dem Sicherheitsverschluss bleiben. Bringen Sie den Rückensprüher an den Arbeitsplatz. Starten Sie die Pumpe mit dem Hauptschalter (Abb. 1/Pos. 11). Sie schaltet sich automatisch ab, nachdem der entsprechende Druck im System erreicht wurde. Jetzt können Sie den Rückensprüher auf den Rücken legen und die Schultergurte einstellen. **Heben Sie den Rückensprüher am Gurt ohne die Sicherheitschnalle an.** W. Stellen Sie den Hüftgurt ein und schließen Sie ihn. Richten Sie die Lanzenspitze auf den Sprühbereich und betätigen Sie den Hebel (Abb. 6/Pos. 2) am Lanzengriff. Beachten Sie die Windrichtung und sprühen Sie immer mit dem Wind.

Die Lanze kann bei Bedarf auf eine Länge von 1,2 m verlängert werden. Dazu lösen Sie die Konusmutter (Abb. 5/Pos. 1), ziehen Sie den Teleskopteil der Lanze (Abb. 5/Pos. 2) auf die gewünschte Länge (max. 0,54 m) heraus und ziehen Sie die Konusmutter an (Abb. 5/Pos. 1).

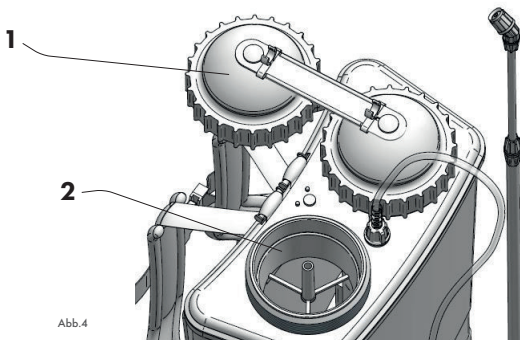

Abb.5

BETRIEB MIT ZWEI AKKUS (OPTIONAL)

Es ist möglich, einen zusätzlichen Akku für den Rückensprüher Neptune EL 15 bei KWAZAR CORPORATION Sp. z o.o. zu erwerben. Erreicht der Akku im Rückensprüher einen niedrigen Ladestand, kann er entfernt und durch einen voll aufgeladenen ersetzt werden. Ein herausgenommener Akku mit einem niedrigen Ladestand kann mit dem mitgelieferten Ladegerät aufgeladen werden.

Beim Kauf eines zusätzlichen Akkus kann der Benutzer ein Reduktionskabel erhalten. Mit diesem Kabel wird der Akku außerhalb des Rückensprühers geladen.

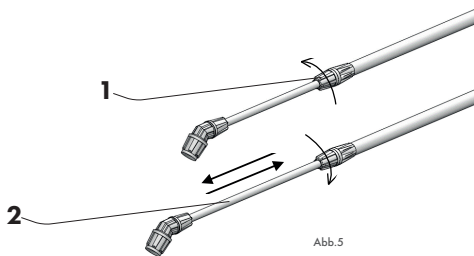
AUSBAU / AUSTAUSCH DES AKKUS

1. Entleeren Sie den Hauptbehälter.
2. Schalten Sie die Stromversorgung mit dem Hauptschalter aus (Abb. 1/Pos. 11).
3. Stellen Sie den Rückensprüher auf eine ebene Fläche.
4. Ziehen Sie die Abdeckungen heraus, die den Einbauräum der Pumpe und des Akkus abdecken (Abb. 3/Pos. 1 und 2).
5. Trennen Sie die Steckverbinder von den Batteriepolen (Abb. 3/Pos. 4 und 5).
6. Entfernen Sie Splinte und eine Stange, die den Akku schützt (Abb. 3/Pos. 6).
7. Schieben Sie den Akku vorsichtig (Abb. 3/Pos. 3) aus der Tasche heraus.
8. Schließen Sie einen voll aufgeladenen Akku an und montieren Sie ihn in umgekehrter Reihenfolge.

Achten Sie besonders auf den korrekten Anschluss der Steckverbinder an die Batteriepole: rot (+), schwarz (-).

LADEN DES ENTNOMMENEN AKKUS

Verbinden Sie die Klemmen des Reduktionskabels mit den Batteriepolen: rot (+), schwarz (-). Schließen Sie das Reduktionskabel an das Ladegerät an. Überprüfen Sie die Richtigkeit der Anschlüsse. Schließen Sie das Ladegerät an das Stromnetz an.

Der Akku wird mit Gleichstrom aufgeladen. Kürzen Sie nicht die Batteriepole.

Grünes (helles) Licht am Ladegerät: bereit zum Laden/aufgeladen

Rotes Licht am Ladegerät: Laden

Grünes (gedimmtes) Licht am Ladegerät: Kurzschluss im Stromkreis / falsch angeschlossener Akku

AUFBEWAHRUNG UND WARTUNG

Spülen Sie das System des Rückensprühers nach jedem Gebrauch gründlich mit sauberem Wasser ab. Verdünnen Sie Reste des Arbeitsmediums im Behälter mit Wasser (in einer Menge von ca. 2 Litern) und spülen Sie dann das System des Rückensprühers durch Pumpen bis zur Entleerung des Behälters ab. Wiederholen Sie den Waschvorgang bis zu 3 Mal. Spülen Sie auch das Sieb ab. Der Filter (Abb. 6/Pos. 1) im Griff der Lanze (Abb. 6/Pos. 3) und die Düse (Abb. 7/Pos. 1) am Ende der Lanze (Abb. 1/Pos. 8) sollten regelmäßig oder vor jedem längeren Stillstand gereinigt werden.

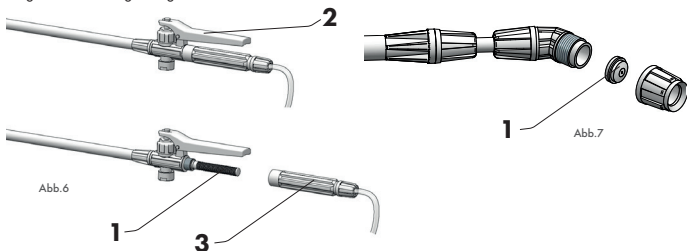

BEDIENUNGSANLEITUNG

Der Rückensprüher sollte **OHNE DRUCK IM DRUCKBEHÄLTER** bei einer Temperatur zwischen +5°C und +35°C an schattigen und trockenen Orten, fernab von Heizgeräten und außerhalb der Reichweite von Kindern gelagert werden. Die Teleskoplanze kann horizontal im Griff auf der Oberseite des Rückensprühers montiert werden (Abb. 1/Pos. 12). Das Gerät kann mit den Schultergurten (Abb. 1/Pos. 2) oder mit dem Transportgriff an der Oberseite des Gerätes (Abb. 1/Pos. 6) transportiert werden.

Druck aus einem Druckbehälter ablassen:

1. Schalten Sie die Stromversorgung mit dem Hauptschalter aus (Abb. 1/ Pos. 11).
2. Richten Sie die Lanzenspitze auf die zuvor besprühte Fläche.
3. Drücken Sie den Hebel (Abb. 6/Pos. 2), um mit dem Sprühen zu beginnen.
4. Sprühen Sie weiter, bis das Arbeitsmedium nicht mehr aus der Lanzenspitze läuft oder das Geräusch des entweichenden Drucks aufhört.

Bewegliche Teile und Dichtungen (Abb. 8a/Pos. 1, 2 und 3, Abb. 8b/Pos. 1) sowie der O-Ring unter dem Sicherheitsverschluss für die Einfüllöffnung (Abb. 1/Pos. 3) sollten regelmäßig mit Silikonöl geschmiert werden. Silikonöl ist im Set enthalten.



Abb.8a



Abb.8b

RESTRISIKO

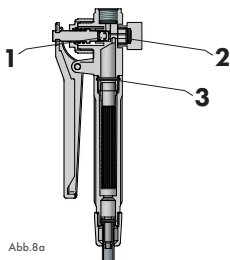
Trotz der Tatsache, dass die Firma KWAZAR CORPORATION Sp. z o.o. die Verantwortung für das Design und die Konstruktion des Gerätes übernimmt, um mögliche Gefahren zu beseitigen, sind bestimmte Risiken beim Betrieb unvermeidlich. Das Restrisiko ergibt sich aus dem falschen Verhalten des Benutzers.

Die größte Gefahr besteht dann, wenn die folgenden verbotenen Tätigkeiten ausgeführt werden:

- Nichteinhaltung der in dieser Bedienungsanleitung beschriebenen Sicherheitshinweise,
- Verwendung des Gerätes für andere als die in dieser Bedienungsanleitung angegebenen Zwecke,
- eigenmächtiges Vornehmen von Modifikationen.

Bei der Darstellung des Restrisikos gilt das Produkt als ein Gerät, das zum Zeitpunkt seiner Herstellung nach dem aktuellen Stand der Technik konstruiert und hergestellt wurde.

GEFAHREN

Der Rückensprüher als Druckgerät schafft eine zusätzliche Gefahr in Form von:

1. Beschädigung von Weichgewebe durch den Strahl des Arbeitsmediums
2. Verbrennung mit dem Arbeitsmedium
3. Vergiftung durch das Arbeitsmedium

GARANTIEKARTE – GARANTIEBEDINGUNGEN

1. Die Rechte aus der gewährten Garantie werden nur ausgeübt, wenn der Reklamierende eine gültige Garantiekarte und ein lesbares Typenschild am Behälter des Rückensprühers vorlegt.
2. Die Garantie wird für einen Zeitraum von 24 Monaten ab Kaufdatum gewährt, jedoch nicht mehr als 36 Monate ab Herstellungsdatum. Für gewerbliche Anwendungen ist dieser Zeitraum nicht relevant.
3. Bei gewerblichen Anwendungen gilt die Garantie für einen Zeitraum von 12 Monaten ab Kaufdatum, jedoch nicht mehr als 24 Monate ab Herstellungsdatum.
4. Die Garantie auf den Behälter gilt für 72 Monate für gewerbliche und nicht gewerbliche Anwendungen.
5. Die Garantie auf Akku, Ladegerät und Pumpe gilt für einen Zeitraum von 12 Monaten.
6. Die Reparatur wird innerhalb von 14 Tagen ab dem Datum der Lieferung des zu reparierenden Gerätes direkt an den Hersteller oder über eine autorisierte Servicestelle durchgeführt.
7. Die Garantie erlischt im Falle von eigenmächtigen Modifikationen.
8. Für alle vom Benutzer selbst durchzuführenden Reparaturen am Rückensprüher sind die Originalteile der Firma KWAZAR CORPORATION Sp. z o.o., einschließlich Dichtungen und Zubehör, zu verwenden.
9. Die Garantie erstreckt sich nicht auf Dichtungen, die Verschleißteile darstellen.
10. Die Garantie erstreckt sich nicht auf Schäden, die durch unsachgemäßen und nicht bestimmungsgemäßen Gebrauch, unsachgemäße Lagerung und Wartung sowie durch mechanische Beschädigungen verursacht werden.
11. Im Falle der Rückgabe des Produktes ist der Käufer verpflichtet, ein sauberes und vollständiges Produkt ohne Gebrauchsspuren zusammen mit seiner gesamten Ausrüstung zu liefern.
12. Die Garantie erstreckt sich auf Produkte, die in der Republik Polen erworben wurden und sich auf dem Gebiet der Republik Polen befinden.
13. Die Rechte des Käufers, die sich aus der Nichtübereinstimmung der Ware mit dem Vertrag ergeben, werden durch diese Garantie für die verkauften Konsumgüter nicht ausgeschlossen, eingeschränkt oder ausgesetzt.

ERSATZTEILE UND ZUBEHÖR

Für den Rückensprüher sind Ersatzteile und Zubehör erhältlich. Weitere Informationen finden Sie unter www.kwazar.com.pl und im Online-Shop www.kwazar.com.pl/shop

GARANTIEREPARATUREN UND SERVICE

Die Firma KWAZAR CORPORATION Sp. z o.o. bietet einen umfassenden Garantie- und Nachgarantieservice.

1. Der zur Reparatur eingereichte Rückensprüher (gleich aus welchem Grund) muss sauber und ohne Reste des Arbeitsmediums sein.
2. Voraussetzung für die Durchführung der Garantiereparatur ist die Vorlage der ausgefüllten Garantiekarte und des Kaufnachweises zusammen mit dem Rückensprüher.
3. Garantie- und Nachgarantiereparaturen werden am Sitz der Firma und in den autorisierten Servicestellen von KWAZAR durchgeführt. Die Liste der Servicestellen finden Sie unter www.kwazar.com.pl auf der Unterseite SERVICE.

STÖRUNGSBEHEBUNG

Lassen Sie den Druck aus dem Druckbehälter immer ab und entleeren Sie den Hauptbehälter, bevor Sie Reparaturarbeiten durchführen!!!

STÖRUNG	URSACHE	ABHILFE
Schlechter Druck am Auslass der Lanze.	Verstopfter Filter (Abb. 6/Pos. 1) im Griff der Lanze (Abb. 6/Pos. 3).	Schrauben Sie den Griff (Abb. 6/Pos. 3) vom Kolbventil ab, entfernen Sie den Filter (Abb. 6/Pos. 1) und spülen Sie ihn von innen unter fließendem Wasser ab. Die Montage erfolgt in umgekehrter Reihenfolge.
	Verstopfte Sprühdüse (Abb. 7/Pos. 1).	Schrauben Sie die Mutter der Lanzen Spitze ab, nehmen Sie die Sprühdüse heraus und zerlegen Sie sie (Abb. 7/Pos. 1) und spülen Sie sie unter fließendem Wasser ab. Die Montage erfolgt in umgekehrter Reihenfolge.
Unregelmäßiges Sprühen.	Beschädigte Sprühdüse (Abb. 7/Pos. 1).	Schrauben Sie die Mutter der Lanzen Spitze ab, nehmen Sie die Sprühdüse heraus (Abb. 7/Pos. 1). Ersetzen Sie sie durch eine neue. Die Montage erfolgt in umgekehrter Reihenfolge.
Der Rückensprüher funktioniert nicht – die Pumpe funktioniert nicht.	Beschädigte Sicherung 5A.	Lösen Sie die Kappe der Sicherung (Abb. 1/Pos. 7) und überprüfen Sie die Sicherung. Bei Beschädigung ersetzen.
	Der Akku ist von der Elektroanlage des Gerätes getrennt.	Entleeren Sie den Hauptbehälter (Abb. 1/Pos. 1). Stellen Sie das Gerät auf eine stabile Oberfläche, entfernen Sie die vordere und hintere Abdeckung (Abb. 3/Pos. 1 und 2). Überprüfen Sie, ob der Akku an die Elektroanlage des Gerätes angeschlossen ist.
Flüssigkeit tritt unter dem Behälter aus.	Undichtigkeiten an Schläuchen, die an die Pumpe angeschlossen sind.	Entleeren Sie den Hauptbehälter (Abb. 1/Pos. 1). Stellen Sie das Gerät auf eine stabile Oberfläche, entfernen Sie die vordere und hintere Abdeckung (Abb. 3/Pos. 1 und 2). Überprüfen Sie den Zustand der Schlauchverbindungen zur Pumpe. Ziehen Sie diese bei Bedarf an.
	Undichte oder beschädigte Pumpe.	Ersetzen Sie sie durch eine neue.
Der Akku lässt sich nicht aufladen.	Beschädigte Ladebuchse (Abb./Pos. 1 und 13).	Schließen Sie das Ladegerät an ein Gerät mit entladenelem Akku an. Die LED am Ladegerät leuchtet grün – beschädigte Ladebuchse (Abb./Pos. 1 und 13). Sie sollte ersetzt werden.

PL

EN

DE

RU

**EG-KONFORMITÄTSERKLÄRUNG
NR 1/NEPTUNE EL/2020**

1. Name und Kontaktanschrift des Herstellers:

KWAZAR CORPORATION Sp. z o.o.
ul. Chelmońskiego 144, 96-313 Jaktorów

2. Name und Anschrift einer Person mit Wohnsitz im Hoheitsgebiet eines Mitgliedstaates der Europäischen Union, die zur Erstellung der technischen Unterlagen berechtigt ist:

Wojciech Gruszka
KWAZAR CORPORATION Sp. z o.o.
ul. Chelmońskiego 144, 96-313 Jaktorów

3. Produktbezeichnung: ELEKTRISCHER RÜCKENSPRÜHER NEPTUNE EL 15

4. Jahr der Erteilung der CE-Kennzeichnung: 2015

5. Funktion des Rückensprühers:

Der Rückensprüher Neptune EL 15 ist zum Einsatz von Pflanzenschutzmitteln im Sinne von Artikel 2, Absatz 1 der Verordnung (EG) Nr. 1107/2009 des Europäischen Parlaments und des Rates vom 21. Oktober 2009 über das Inverkehrbringen von Pflanzenschutzmitteln und zur Aufhebung der Richtlinien 79/117/EWG und 91/414/EWG des Rates (Amtsblatt der EU L 309 vom 24.11.2009) bestimmt. Darüber hinaus kann er zum Besprengen mit Wasser oder zum Düngen mit Flüssigdüngemitteln eingesetzt werden.

6. Hiermit erkläre ich, dass das oben beschriebene Produkt alle relevanten Anforderungen:

- der Richtlinie 2009/127/EG des Europäischen Parlaments und des Rates vom 21.10.2009 betreffend Maschinen zur Ausbringung von Pestiziden;
 - der Verordnung des Wirtschaftsministers vom 13.06.2011 (Gesetzblatt Nr. 124, Pos. 701);
 - der harmonisierten Normen:
 - a. PN-EN ISO 19932-1:2014
 - b. PN-EN ISO 19932-2:2014
 - c. PN-EN ISO 12100:2012
 - d. PN-EN ISO 13857:2010
 - der Normen:
 - a. PN-EN ISO 3600:1998
 - b. PN-EN ISO 11684:1998
- erfüllt.

Die Notifizierte Stelle – das Technologisch-Naturwissenschaftliche Institut [Instytut Technologiczno-Przyrodniczy] mit der Identifikationsnummer NB 1459 – führte im Rahmen des Systems der Konformitätsbewertung eine Vorinspektion des Werks durch und stellte die Konformitätsbescheinigung Nr. EC/01/2020/NA aus. Die Produktzertifizierungsstelle besitzt die Akkreditierung des Polnischen Zentrums für Akkreditierung (PCA) mit der Nummer AC 006.

Die Identität und Unterschrift der Person, die befugt ist, die Konformitätserklärung im Namen des Herstellers auszustellen:

PEŁNOMOCNIK
ds. Systemu Zarządzania
Jakobiec

Wojciech Gruszka
Budy Grzybek, 20.01.2020

"KWAZAR CORPORATION" Sp. z o.o.
Budy Grzybek, ul. Chelmońskiego 144
96-313 JAKTORÓW
NIP 529-164-57-08,regon 017426562
tel. 46 856-40-30

PL
EN
DE
RU

RU

ДАННОЕ РУКОВОДСТВО ПО ЭКСПЛУАТАЦИИ ЯВЛЯЕТСЯ НЕОТЪЕМЛЕМОЙ ЧАСТЬЮ СНАЩЕНИЯ ОПРЫСКИВАТЕЛЯ И В НЕМ НАХОДИТСЯ ГАРАНТИЙНЫЙ ТАЛОН. СОДЕРЖИТ ТАКЖЕ ДЕКЛАРАЦИЮ СООТВЕТСТВИЯ ЕС.

Благодарим за покупку устройства марки Kwazar и поздравляем с хорошим выбором. Этот продукт спроектирован и изготовлен с мыслью о Ваших высоких эксплуатационных и качественных требованиях. Мы надеемся, что он оправдает Ваши ожидания. Просим ознакомиться с настоящим руководством перед первым использованием.

СОДЕРЖИМОЕ УПАКОВКИ:

1. Комплектный опрыскиватель Neptune EL 15 с аккумулятором, с комплектом рукоятки с манометром, фильтром и шлангом,
2. Телескопическая распылительная трубка 1,2 м с форсункой,
3. Зарядное устройство 100-240 В для аккумулятора вместе с руководством по обслуживанию,
4. Комплект запасных частей вместе с предохранителем и Флакон с силиконовым маслом (PZH: НК/В/1621/01/2010),
5. Руководство по обслуживанию зарядного устройства и опрыскивателя с гарантийным талоном и декларацией соответствия ЕС.

Компания KWAZAR CORPORATION Sp. z o. o. сохраняет за собой право вносить изменения в спецификация продукта.

ЗАПРЕЩАЕТСЯ ОСТАВЛЯТЬ И ХРАНИТЬ ОПРЫСКИВАТЕЛЬ В СЛУЧАЕ НАЛИЧИЯ ДАВЛЕНИЯ В БАКЕ, РАБОТАЮЩИМ ПОД ДАВЛЕНИЕМ, НАХОДЯЩИМСЯ ВНУТРИ ГЛАВНОГО БАКА.

ЗАПРЕЩАЕТСЯ ХРАНИТЬ РАБОЧУЮ ЖИДКОСТЬ В ГЛАВНОМ БАКЕ И БАКЕ ПОД ДАВЛЕНИЕМ.

МАКСИМАЛЬНАЯ ТЕМПЕРАТУРА РАБОЧЕЙ ЖИДКОСТИ НЕ МОЖЕТ ПРЕВЫШАТЬ 40°C

У опрыскивателя Сертификат соответствия № ЕС/005/04 выдан Органом по сертификации изделий IBMER ZJN Warszawa.

НАЗНАЧЕНИЕ

Ранцевый опрыскиватель с электрическим приводом Neptune EL 15 предназначен для применения средств защиты растений на основании ст. 2, абзац 1 Регламента Европейского Парламента и Совета (ЕС) № 1107/2009 от 21 октября 2009г., которое относится к внедрению для оборота средств защиты растений, а также отменяющей директивы Совета 79/117/ЕЕС и 91/414/ЕЕС («Официальный журнал Европейского Союза» L 309 от 24.11.2009г.). Кроме того, может применяться для орошения водой или удобрения жидкими удобрениями. «Neptune EL 15» идеальный для закрытых помещений, теплиц, везде, где не могут быть использованы устройства с приводом от двигателя внутреннего сгорания. Устройство оснащено прокладками из NBR и FPM.

Доступность различных химических средств на рынке обязывает пользователя тестировать опрыскиватель со средством, для которого он предназначен. KWAZAR CORPORATION Sp. z o.o. не обеспечивает универсальность устройства.

ОБЩИЕ ПРАВИЛА БЕЗОПАСНОСТИ

1. Перед началом работы ознакомьтесь с настоящим руководством.
2. Во время работы соблюдайте общие правила техники безопасности.
3. Запрещается хранить опрыскиватель с баком, находящимся под давлением.
4. Запрещается использовать опрыскиватель: детьми, беременными женщинами, лицами в нетрезвом состоянии и под влиянием препаратов, снижающих концентрацию.
5. Запрещается выполнять работы с неисправным или не обеспечивающим герметичности опрыскивателем.
6. Во время выполнения работы с использованием вредных средств, запрещается есть, пить и курить табак и электронные сигареты.
7. Во время выполнения работы и подготовки к ней, необходимо защищать глаза (очки), органы дыхания (дыхательная маска) и кожу (защитная одежда, головной убор, перчатки и обувь).
8. Химические средства подготавливайте и используйте в соответствии с указаниями производителя.
9. При применении **суспензий не допускайте осаждения суспензии на дне бака**. Используйте рабочую жидкость до конца, после чего тщательно прополощите бак и гидравлическую систему опрыскивателя. В случае, если суспензия будет оставлена в опрыскивателе, это может привести к повреждению насоса.
10. Рабочую жидкость подготовите в емкости, предназначенной специально для этой цели.
11. Рабочая жидкость не должна попадать в открытые водоемы.
12. Недопустимо применение средств, которые могут привести к взрыву, едких и легковоспламеняющихся веществ.
13. Работы с использованием химических средств в закрытых помещениях должны выполняться в присутствии, по крайней мере, двух человек.
14. Остатки рабочего вещества следует разбавить и использовать на ранее опрысканных поверхностях.
15. После окончательной работы опрыскиватель необходимо опорожнить и промыть чистой водой.
16. Опрыскиватель не предназначен для хранения рабочей жидкости.
17. После окончательной работы с вредными химическими веществами тщательно его промыть.
18. Опрыскиватель, его оснащение, упаковку и химические средства храните в сухом, недоступном для детей месте.
19. Запрещается погружать в воду работающий опрыскиватель. Защищайте от намокания сам опрыскиватель и его оснащение.
20. Опрыскиватель, зарядное устройство и аккумулятор используйте в соответствии с их назначением и рекомендациями производителя.
21. Не используйте другого источника тока, чем аккумулятор, а также другого зарядного устройства, чем приложенное к комплекту.
22. Периодически очищайте фильтр в рукоятке.
23. Опрыскиватель непригодный для дальнейшего использования, помыть и сдать в пункт утилизации отходов.
24. Изношенный или имеющий механические повреждения аккумулятор достаньте осторожно из опрыскивателя и плотно упакуйте, а затем сдайте в утилизацию.
25. Использовать только предохранители 5 А.
26. Не откручивайте гайку сервисного обслуживания (рис. 1/поз. 7). Она используется только для сервисного обслуживания.
27. Запрещается вносить конструкционные изменения в опрыскиватель.
28. Рекомендуется, чтобы Пользователь поместил название используемого химического средства на устройстве. Для этого можно использовать наклейки, представляющие оснащение устройства. Описанную наклейку рекомендуется наклеить на бак.
29. Предоставляя устройство передавайте его всегда исправным и с настоящим руководством по обслуживанию.
30. Учитывая контакт бака с химическими веществами, воздействие атмосферных факторов и процесс старения пластика, рекомендуется замену опрыскивателя новым по истечении 6 лет с момента покупки.



PL

EN

DE

RU

PRZYGOTOWANIE DO PRACY

1. Во-первых, протестируйте электрическую систему устройства и проверьте значение напряжения аккумулятора, указываемое вольтметром. Оно не может быть ниже 10,8 В. Максимальное значение напряжения, указанное вольтметром, не будет выше чем 14,4 В. Включите опрыскиватель на несколько секунд с помощью главного выключателя (рис. 1/ поз. 11). Должна быть слышна работа насоса. На вольтметре (рис. 1/поз. 12) будет видно текущее значение напряжения аккумулятора. **В случае проблем, поступайте в соответствии с руководством, раздел Обслуживание аккумулятора.**
2. Проверьте, находится ли в корпусе поршневого клапана (рис. 2/поз. 2) уплотнительное кольцо круглого сечения (о-ринг) (рис. 2/поз. 3), и соедините с распылительной трубкой (рис. 2/поз. 1) винчивая ее, добиваясь таким образом плотного соединения.



Рис.2

ОБСЛУЖИВАНИЕ АККУМУЛЯТОРА

В условиях длительного хранения каждые 3 месяца подзарядите аккумулятор с помощью зарядного устройства, приложенного к комплекту. Если значение напряжения, указанное вольтметром ниже чем 11,4 В, подзарядите аккумулятор.

В этом случае необходимо:

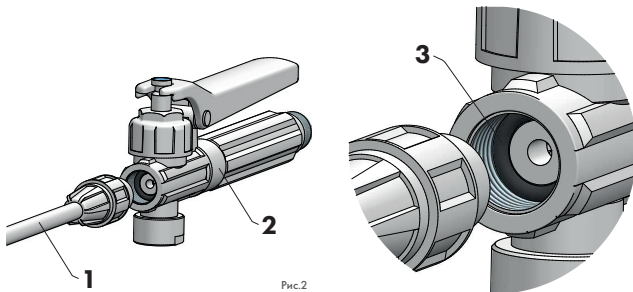
1. Выключить питание опрыскивателя с помощью главного выключателя (рис. 1/ поз. 11).
2. Подключить зарядное устройство к розетке (рис. 1/ поз. 13) находящейся с боковой стороны бака.
3. Подключить зарядное устройство к сети питания 230 В/110 В 50 Гц.
4. Аккумулятор заряжается в течение около 10 часов. Это время зависит от времени разрядки аккумулятора.
5. Зарядное устройство будет сигнализировать полную разрядку аккумулятора зеленым цветом светодиода.
6. Зарядное устройство самостоятельно отключает зарядку после достижения аккумулятором максимального уровня заряда.
7. После полной зарядки аккумулятора рекомендуется отключить зарядное устройство из розетки.
8. Затем отключите зарядное устройство от опрыскивателя.

Цикл зарядки аккумулятора всегда должен заканчиваться полным зарядом. Неполный заряд аккумулятора приводит к его быстрому износу.

Не доставайте аккумулятор из опрыскивателя, когда он в ходе зарядки.

Зеленый (яркий) свет на зарядном устройстве: готовность к зарядке / заряженный

Красный свет на зарядном устройстве: зарядка

Зеленый (тусклый) свет на зарядном устройстве: короткое замыкание системы / неправильно подключен аккумулятор

PL

EN

DE

RU

РУКОВОДСТВО ПО ОБСЛУЖИВАНИЮ

В случае, когда устройство не запускается, проверьте подключение аккумулятора к электрической системе устройства. Для этого необходимо:

1. Опорожните главный бак и положите устройство на ровной поверхности.
2. Снимите переднюю крышку (рис. 3/поз. 1) и заднюю крышку (рис. 3/поз. 2) и проверьте, подключен ли аккумулятор (рис. 3/поз. 3) к электрической системе устройства. **Черный контакт (рис. 3/ поз. 4) должен быть подключен к отрицательному полюсу (-), а красный контакт (рис. 3/ поз. 5) должен быть подключен к положительному полюсу (+) аккумулятора.**

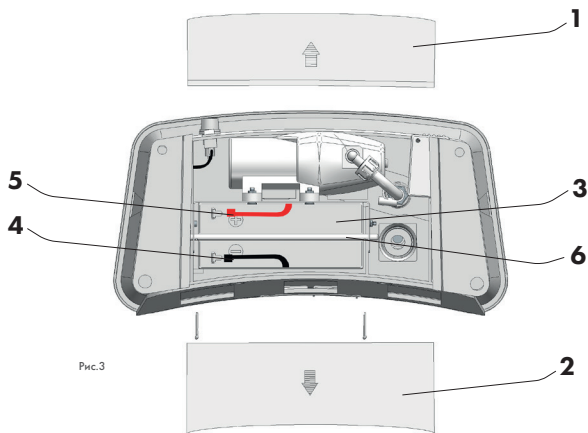

3. Если все правильно подключено, в обратной последовательности, соберите устройство.

ОБСЛУЖИВАНИЕ ПРЕДОХРАНИТЕЛЯ

Предохранитель (рис. 1/поз. 9) защищает электрическую систему устройства от перегрузки. В случае, когда опрыскиватель не хочет работать, проверьте с помощью главного выключателя (рис. 1/ поз. 11) состояние предохранителя. Он мог сгореть.

Как проверить состояние предохранителя 5 А:

1. Выключите питание с помощью главного выключателя (рис. 1/ поз. 11).
2. Отвинтите гайку предохранителя (рис. 1/ поз. 9).
3. Осторожно выньте предохранитель и проведите визуальную проверку. Если провод внутри предохранителя оборван, замените предохранитель новым для такого же тока (5 А). К комплекту приложен один запасной предохранитель.
4. Установите предохранитель в гнездо.
5. Ввинтите гайку предохранителя (рис. 1/ поз. 9).
6. Включите питание с помощью главного выключателя (рис. 1/ поз. 11) – устройство должно включиться.

РАБОТА С ОПРЫСКИВАТЕЛЕМ

Собранный опрыскиватель поставьте на плоской поверхности. Откройте гайку, защищающую заливную горловину (рис. 4/ поз. 1).



Рис.4

Через находящиеся под ней ситечко (рис. 4/ поз. 2), влейте подготовленную ранее рабочую жидкость. Возможные загрязнения, которые были в ситечке, выбросьте. Накрутите гайку, защищающую заливную горловину. Ситечко может остаться под гайкой. Перенесите опрыскиватель на место работы. С помощью главного выключателя (рис. 1/ поз. 11) запустите насос. Он автоматически закончит работу после достижения соответствующего давления в системе. Теперь можете наложить опрыскиватель на спину и отрегулировать ремни. **Опрыскиватель поднимайте за ремень без пряжки ремня безопасности.** Отрегулируйте и застегните набедренный пояс. Направьте наконечник распылительной трубки на место, которое опрыскивается, и включите опрыскивание с помощью рычага (рис. 6/поз. 2) на рукоятке распылительной трубки. Опрыскивание выполнять в соответствии с направлением ветра.

Распылительную трубку, при необходимости, можно удлинить до 1,2 м. Для этого необходимо ослабить конусную гайку (рис. 5/поз. 1), выдвинуть телескопическую часть распылительной трубки (рис. 5/поз. 2) на нужную длину (макс. 0,54 м), и закрутите конусную гайку (рис. 5/поз. 1).

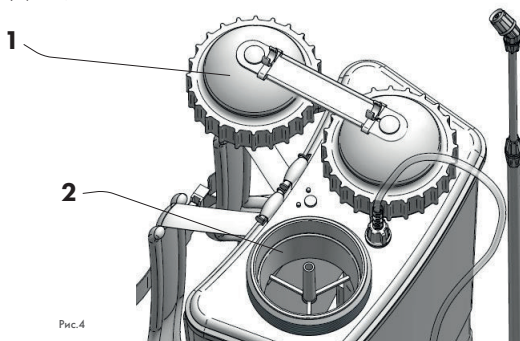

Рис.5

РАБОТА С ДВУМЯ АККУМУЛЯТОРАМИ (ОПЦИЯ)

Существует возможность покупки в компании KWAZAR CORPORATION Sp. z o.o. дополнительного аккумулятора для опрыскивателя Neptune EL 15. Когда аккумулятор, находящийся в опрыскивателе, достигает низкого уровня заряда, можно его вынуть и заменить полностью заряженным. Вынутый аккумулятор с низким уровнем заряда можно зарядить с помощью приложенного к комплекту зарядному устройству. При покупке дополнительного аккумулятора пользователь может получить переходник. Этот кабель служит для зарядки аккумулятора вне опрыскивателя.

ДЕМОНТАЖ / ЗАМЕНА АККУМУЛЯТОРА

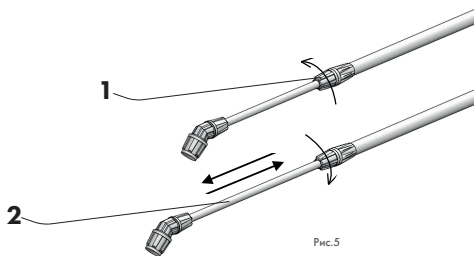
1. Опорожните главный бак.
2. Выключите питание с помощью главного выключателя (рис. 1/поз. 11)
3. Положите опрыскиватель на ровной поверхности
4. Выдвиньте крышку, защищающую пространство установки насоса и аккумулятора (рис. 3/поз. 1 и 2).
5. Отсоедините контакты от полюсов аккумулятора (рис. 3/ поз. 4 и 5).
6. Удалите штифты и штифт, защищающий аккумулятор (рис. 3/поз. 6),
7. Осторожно выдвиньте аккумулятор (рис. 3/поз. 3) из кармана.
8. Подключите полностью заряженный аккумулятор и установите его в обратном порядке.

Обратите особое внимание на правильное подключение контактов к полюсам аккумулятора: красный (+), черный (-).

ЗАРЯДКА ДЕМОНТИРОВАННОГО АККУМУЛЯТОРА

Подключите концы переходника к полюсам аккумулятора: красный (+), черный (-). Подключите переходник к зарядному устройству. Проверьте правильность соединений. Подключите зарядное устройство к сети питания. **Аккумулятор заряжается постоянным током. Не сокращайте длины концов полюсов аккумулятора.**

Зеленый (яркий) свет на зарядном устройстве: готовность к зарядке / заряженный

Красный свет на зарядном устройстве: зарядка

Зеленый (тусклый) свет на зарядном устройстве: короткое замыкание системы / неправильно подключен аккумулятор

ХРАНЕНИЕ И ТЕХНИЧЕСКИЙ УХОД

Каждый раз после окончания работы тщательно прополощите систему опрыскивателя чистой водой. Остатки рабочего вещества в баке разбавьте водой (с помощью около 2 литров), а затем прополощите систему опрыскивателя включая накачивание до момента израсходования жидкости в баке. Процесс промывки повторяйте до 3 раз. Прополощите также ситечко. Фильтр (рис. 6/поз. 1) находящийся в рукоятке распылительной трубки (рис. 6/поз. 3) и форсунку (рис. 7/поз. 1) находящуюся в конце распылительной трубки (рис. 1/поз. 8) очищайте периодически или перед каждым длительным простоем.

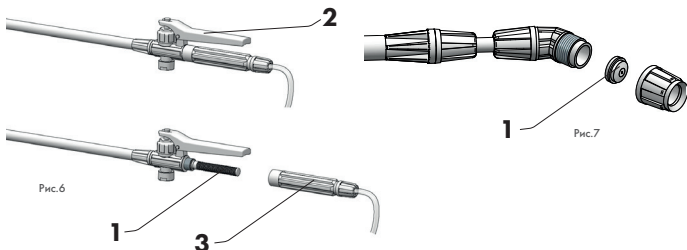

РУКОВОДСТВО ПО ОБСЛУЖИВАНИЮ

Опрыскиватель должен храниться **БЕЗ ДАВЛЕНИЯ В БАКЕ РАБОТАЮЩИМ ПОД ДАВЛЕНИЕМ** при температуре +5°C до +35°C в тенистых и сухих местах, вдали от отопительных приборов и в недоступном для детей месте. Телескопическую распылительную трубку можно закрепить горизонтально в держателе, находящимся на верхней части опрыскивателя (рис. 1/поз. 12). Транспортировку устройства осуществляйте с помощью ремня (рис. 1/поз. 2) или ручки для транспортировки на верхней части устройства (рис. 1/поз. 6).

Уменьшение давления в баке, работающем под давлением:

1. Выключите питание с помощью главного выключателя (рис. 1/ поз. 11).
2. Направьте наконечник распылительной трубки на ранее опрысканную поверхность.
3. Нажмите на рычаг (рис. 6/ поз. 2), включая опрыскивание.
4. Продолжайте опрыскивание до момента, при котором из насадки распылительной трубки перестанет добываться рабочая жидкость или звук уменьшающегося давления.

Необходимо периодически смазывать силиконовым маслом подвижные элементы и прокладку (рис. 8a/поз. 1, 2 и 3, рис. 8b/поз. 1), уплотнительное кольцо круглого сечения (o-ринг) под гайкой, защищающей заливную горловину (рис. 1/поз. 3). Масло поставляется в комплекте.



Рис.8a



Рис.8b

ОСТАТОЧНЫЙ РИСК

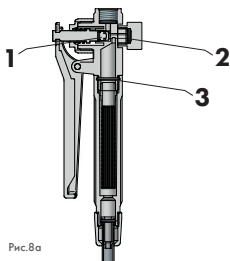
Несмотря на то, что компания KWAZAR CORPORATION Sp. z o.o. берет на себя ответственность за дизайн и конструкцию устройства для устранения опасностей, некоторых элементов риска во время работы невозможно избежать. Остаточный риск связан с необдуманным поведением обслуживающего лица.

Наибольшая опасность возникает при выполнении следующих запрещенных операций:

- не соблюдение правил техники безопасности, описанных в данном руководстве,
- использование устройства для других целей, чем указано в данном руководстве,
- самопроизвольное внесение изменений.

При представлении остаточного риска изделие рассматривается как устройство, которое разработано и изготовлено по состоянию техники на год его изготовления.

ОПАСНОСТИ

Опрыскиватель, как устройство, работающее под давлением, создает дополнительную угрозу в виде:

1. повреждение мягких тканей струей рабочей жидкости,
2. ожог рабочей жидкостью,
3. отравление рабочей жидкостью

ГАРАНТИЙНЫЙ ТАЛОН – УСЛОВИЯ ГАРАНТИИ

1. Права, вытекающие из предоставленной гарантии, будут реализовываться только после предоставления подающим заявление на гарантийный ремонт действительного гарантийного талона, а также разборчивого заводского щитка, находящегося на баке опрыскивателя.
2. Гарантия предоставляется на 24 месяца с момента покупки, но не более, чем на 36 месяцев от даты производства. Этот период не относится к коммерческим применениям.
3. Для коммерческого использования гарантия составляет 12 месяцев с момента покупки, но не более, чем на 24 месяца от даты производства.
4. Гарантия на бак предоставляется на срок 72 месяцев для коммерческого и некоммерческого применения.
5. У аккумулятора, зарядного устройства, как и насоса, 12-ти месячная гарантия.
6. Ремонт будет выполнен в течение 14-ти дней с даты передачи устройства в ремонт, непосредственно производителю или через Авторизованный сервисный центр.
7. Гарантия теряет силу в случае самостоятельно внесенных изменений.
8. Для всех ремонтах опрыскивателя, выполненных пользователем собственными силами, должны быть использованы оригинальные части компании KWAZAR CORPORATION Sp. z o.o., в том числе прокладки и принадлежности.
9. Гарантия не распространяется на прокладки, как элементы, которые изнашиваются естественным образом.
10. Гарантия не распространяется на повреждения, возникшие в результате неправильного: использования не в соответствии с настоящим руководством по обслуживанию, хранения и технического ухода; механических повреждений.
11. В случае возврата изделия, покупатель обязан поставить чистое и комплектное изделие без признаков использования вместе с его полным оснащением.
12. Гарантия распространяется на изделия, приобретенные и находящиеся на территории Республики Польша.
13. Гарантия на проданный потребительский товар, не исключает, не ограничивает и не приостанавливает прав покупателя, вытекающих из несоответствия товара условиям договора.

ЗАПАСНЫЕ ЧАСТИ И ПРИНАДЛЕЖНОСТИ

Для опрыскивателя доступны запасные части и принадлежности. Больше информации можно найти на сайте www.kwazar.com.pl и в интернет-магазине www.kwazar.com.pl/shop

ГАРАНТИЙНЫЙ РЕМОНТ И СЕРВИСНОЕ ОБОРУДОВАНИЕ

Компания KWAZAR CORPORATION Sp. z o.o. обеспечивает полное гарантийное и послегарантийное обслуживание.

1. Опрыскиватель, заявляемый в гарантийный ремонт (независимо от причины), должен быть чистым – без остатков рабочего вещества.
2. Условием выполнения гарантийного ремонта является поставка вместе с опрыскивателем заполненного гарантийного талона и доказательства покупки.
3. Гарантийные и послегарантийные ремонты выполняются в месте нахождения компании, а также в Авторизованных сервисных центрах KWAZAR – список точек доступен на сайте www.kwazar.com.pl во вкладке SERWIS / СЕРВИСНОЕ ОБСЛУЖИВАНИЕ.

ГАРАНТИЯ И СЕРВИСНОЕ ОБСЛУЖИВАНИЕ

УСТРАНЕНИЕ НЕИСПРАВНОСТЕЙ

Всегда уменьшайте давление в баке, работающим под давлением, и опорожните главный бак перед началом ремонтных работ!!!

ПРИЗНАКИ	ПРИЧИНА	ПРОФИЛАКТИКА
Низкое давление на выходе из распылительной трубки.	Засоренный фильтр (рис. 6/ поз. 1) в рукоятке распылительной трубки (рис. 6/ поз. 3).	Откройте ручку (рис. 6/ поз. 3) от поршневого клапана, достаньте фильтр (рис. 6/ поз. 1), прополощите его в середине проточной водой. Соберите в обратном порядке.
	Засоренное распылительное сопло (рис. 7/ поз. 1).	Откройте гайку насадки распылительной трубки, достаньте и демонтируйте распылительную форсунку (рис. 7/ поз. 1) и прополощите проточной водой. ерите в обратном порядке.
Неравномерное опрыскивание.	Повреждена распылительная трубка (рис. 7/ поз. 1).	Откройте гайку насадки распылительной трубки, достаньте распылительную форсунку (рис. 7/ поз. 1). Замените новой. Соберите в обратном порядке.
Опрыскиватель не работает – насос не работает.	Поврежденный предохранитель 5 А.	Откройте гайку гнезда предохранителя (рис. 1/ поз. 7) и проверьте предохранитель. Замените, если поврежден.
	Аккумулятор отключен от электрической системы устройства.	Опорожните главный бак (рис. 1/ поз. 1). Положите устройство на ровной поверхности, снимите переднюю крышку и заднюю (рис. 3/ поз. 1 и 2). Проверьте, подключен ли аккумулятор к электрической системе устройства.
Утечка жидкости из-под бака	Отсутствие герметичности шлангов, подключенных к насосу.	Опорожните главный бак (рис. 1/ поз. 1). Положите устройство на ровной поверхности, снимите переднюю крышку и заднюю рис. 3/ поз. 1 и 2). Проверьте состояние соединений шланга с насосом. При необходимости затяните.
	Потерявший герметичность или поврежденный насос.	Замените новым.
Нет зарядки аккумулятора.	Поврежденная розетка зарядки (рис. / поз. 1 и 13).	Подключите зарядное устройство к устройству разряженным устройством. Светодиод зарядного устройства горит зеленым светом – повреждена розетка зарядки (рис. / поз. 1 и 13). Замените новой.

PL

EN

DE

RU

ДЕКЛАРАЦИЯ СООТВЕТСТВИЯ ЕС
№ 1 / NEPTUNE EL / 2020

1. Наименование и адрес производителя:

Kwazar Corporation Sp. z o.o. / ООО Квазар Корпорейшин
ul. Chelmońskiego 144 / ул. Хелмоньского, д. 144
96-313 Jaktorów / 96-313, с. Якторуу

2. Фамилия и адрес лица, у которого место жительства на территории государства члена Европейского Союза, уполномоченного для подготовки технической документации:

Войцех Грушка, Kwazar Corporation Sp. z o.o. / ООО Квазар Корпорейшин Budy Grzybek
с. Буды-Гжибек, ul. Chelmońskiego 144 / ул. Хелмоньского, д. 144
96-313 Jaktorów / 96-313, с. Якторуу

3. Наименование продукта:

РАНЦЕВЫЙ ОПРЫСКИВАТЕЛЬ С ЭЛЕКТРИЧЕСКИМ ПРИВОДОМ NEPTUNE EL 15

4. Год присвоения знака CE: 2015

5. Функции опрыскивателя:

Ранцевый опрыскиватель с электрическим приводом Neptune EL 15 предназначен для применения средств защиты растений на основании ст. 2, абзац 1 Регламента Европейского Парламента и Совета (ЕС) № 1107/2009 от 21 октября 2009г., которое относится к внедрению для оборота средств защиты растений, а также отменяющей директивы Совета 79/117/ЕЕС и 91/414/ЕЕС («Официальный журнал Европейского Союза» L 309 от 24.11.2009г). Кроме того, может применяться для орошения водой или удобривания жидкими удобрениями.

6. Настоящим заявляю, что изделие описанное выше выполняет все соответствующие требования:

- Директивы 2009/127/ЕС Европейского Парламента и Совета от 21.10.2009 г. в отношении оборудования для применения пестицидов;
- Распоряжение министра экономики от 13.06.2011 г., (Dz. U. № 124, поз. 701);
- Гармонизированных стандартов:
 - a. PN-EN ISO 19932-1:2014
 - b. PN-EN ISO 19932-2:2014
 - c. PN-EN ISO 12100:2012
 - d. PN-EN ISO 13857:2010
- Стандартов:
 - a. PN-EN ISO 3600:1998
 - b. PN-EN ISO 11684:1998

Нотифицированный орган - Институт технологических и естественных наук с зарегистрированным идентификационным номером NB 1459 провел в пределах системы оценки соответствия предварительную инспекцию предприятия и выдал Сертификат Соответствия № ЕС/01/2020/NA. Сертифицирующий орган изделий имеет аккредитацию PCA (Польского Центра Аккредитации) с № AC 006.

**Личность и подпись лица,
уполномоченного составлять
декларации соответствия от
имени производителя:**

PEŁNOMOCNIK
ds. Systemu Zarządzania
Jakobem
Wojciech Gruska
Budy Grzybek, 20.01.2020

"KWAZAR CORPORATION" Sp. z o.o.
Budy Grzybek, ul. Chelmońskiego 144
96-313 JAKTOROW
NIP 529-164-57-08,regon 017426562
tel. 46 856-40-30

PL
EN
DE
RU

KARTA GWARANCYJNA • WARRANTY CARD • GARANTIEKARTE • ГАРАНТИЙНЫЙ ТАЛОН

Model • Model • Modell • Модель

Data zakupu • Purchase date
Kaufdatum • Дата покупкиMiejsce zakupu, pieczęć i podpis sprzedawcy
Place of purchase, stamp and signature of seller
Ort des Kaufs, Stempel und Unterschrift des Verkäufers
Место покупки, штамп и подпись продавца

Data zgłoszenia i opis reklamacji • Complaint date and description • Datum der Meldung und Beschreibung der Reklamation • Дата предъявления и описание претензии



Producent:
KWAZAR CORPORATION Sp. z o.o.

Budy Grzybek, ul. Chełmońskiego 144, 96-313 Jaktorów, Polska

Tel./fax.: +48 46 856 40 30 / Fax.: +48 46 856 41 33

e-mail: kwazar@kwazar.com.pl / serwis@kwazar.com.pl

www.kwazar.com.pl